

STARCUS K06/K10

- PL INSTRUKCJA
- GB MANUAL
- DE BETRIEBSANLEITUNG
- CZ MANUÁL
- SK MANUÁL
- RU ИНСТРУКЦИЯ
- DK BRUGSANVISNING
- SE BRUKSANVISNING
- FR MANUEL D'UTILISATION
- RO INSTRUCȚIUNE



QUALITY BY  KRISPOL

Charakterystyka/ Features/ Bezeichnung/ Charakteristika/ Charakteristika/ Характеристика/ Egenskaber/ Egenskaper/ Caractéristiques/ Caracteristici

PL Charakterystyka

- Jeden przycisk do otwierania, zamykania i zatrzymywania
- Jasne dodatkowe światło typu LED, trzyminutowy czas działania
- Łatwa w regulacji siła obsługi / Łatwe w regulacji wykrywanie przeszkód
- Funkcja samo-zamykania
- Silnik 24V DC zapewnia ciche, płynne działanie, łagodny START oraz STOP
- Ochrona przed przeciążeniem i przegrzaniem
- Wyświetlacz LED – ułatwia programowanie funkcji

GB Features

- One button to open, stop and close.
- Bright LED courtesy light, with a 3 minute time-out.
- Easily adjustable operating force/obstacle sensing
- Auto-close feature
- Motor provides superior power to weight, giving quiet, smooth operation with soft starting and stopping
- Protected against overload and over-heating
- LED Display - simplifies function programming

DE Bezeichnung

- Ein Taster zum Öffnen, Schließen und Stoppen
- Helle LED-Beleuchtung, die sich beim Herunterlassen oder Hochschieben des Tores aktiviert (mit einer Leuchtdauer von 3 Minuten)
- Leicht einstellbare Betätigungskraft. Leicht einstellbare Hinderniserkennung
- Das selbstschließ
- 24V - Motor garantiert einen leisen und gleichmäßigen Lauf sowie einen sanften Anlauf und Stopp
- Überlastungs- und Überhitzungsschutz
- LED-Anzeige zur einfachen Funktionsprogrammierung und Antriebskontrolle

CZ Charakteristika

- Jedno tlačítko pro otevírání, zavírání a zastavení
- Výrazné LED osvětlení, které se aktivuje při zavírání nebo otevírání vrat (3 minutový interval svícení).
- Snadno nastavitelná pracovní síla. Snadno nastavitelná citlivost detekce překážek.
- Funkce automatického zavírání.
- Pohon 24 V zaručuje tichý, plynulý chod, pomalý rozjezd a zastavování.
- Pojistka proti přetížení a přehřátí
- LED displej – usnadňuje programování funkcí a kontrolu práce pohonu

SK Charakteristika

- Jedno tlačidlo na otváranie, zatváranie a zastavenie
- Jasné LED osvetlenie, ktoré sa aktivuje počas otvárania a zatvárania brány (doba činnosti 3 minúty).
- Jednoduché nastavenie sily práce. Jednoduché nastavenie citlivosti detekcie prekážok.
- Funkcia samo-zatvárania.
- Motor 24V, zaručuje tiché, plynulé a jemné spustenie a zastavenie.
- Ochrana proti preťaženiu a prehriatiu.
- LED displej – uľahčuje naprogramovanie funkcií a kontrolu práce pohonu.

RU Характеристика

- Одна кнопка для открытия, закрытия и задержки
- Яркое освещение типа LED, время свечения 3 мин.
- Простая настройка силы действия. Легкая настройка чувствительности для обнаружения препятствий
- Функция самозакрывания.
- 24V двигатель обеспечивает тихую, плавную работу, мягкий запуск и остановку
- Защита от перегрузки и перегрева
- LED дисплей - упрощает программирование функций

DK Egenskaber

- Én knap for åbning, lukning og stop
- En supplerende, stærk LED-lampe med tre minutters lysetid
- Nem at justere betjeningskraft / Nem at justere funktion for opdagelse af hindringer
- Automatisk lukningsfunktion
- 24V DC motor sikrer stille og jævn drift, blød START og STOP
- Beskyttelse mod overbelastning og overophedning
- LED-display – gør programmering af funktionerne nemmere

SE Egenskaper

- En enda knapp för att öppna, stänga och stoppa
- Extra LED-belysning som stängs av automatiskt efter tre minuter
- Enkel reglering av manöverkraften / Enkelt reglerad hinderdetektering
- Självstängning
- Likströmsmotor på 24V som arbetar tyst och smidigt, med mjuk START och STOPP
- Skydd mot överbelastning och överhettning
- LED-display - enkel funktionsprogrammering

FR Caractéristiques

- Un seul bouton poussoir servant à ouvrir, fermer et arrêter
- Lumière claire LED complémentaire avec un temps d'arrêt de trois minutes
- Force d'actionnement facilement ajustable / Détection d'obstacles facilement ajustable
- Fonction de fermeture automatique
- Le moteur 24V DC assure un fonctionnement silencieux et fluide, une MISE EN/HORS MARCHE tranquille
- Protection contre surcharges et surchauffes
- Ecran d'affichage LED – facilite la programmation des fonctions

RO Caracteristici

- Un singur buton pentru deschidere, închidere și oprire
- Lumină suplimentară de tip LED, funcționare timp de trei minute
- Reglare ușoară a forței de operare / Reglare ușoară a detectării obstacolelor Funcția de auto-închidere
- Motorul 24V DC asigură o funcționare silențioasă, continuă, un START și STOP delicat Protecție la suprasarcină și supraîncălzire
- Indicator LED - facilitează programarea funcțiilor

Specyfikacja techniczna/ Technical specifications/ Technische Spezifikation/ Technická specifikace/ Technická špecifikácia/ Техническая характеристика/ Tekniske spesifikationer/ Tekniska detaljer/ Spécification technique/ Caracteristici tehnice

PL Specyfikacja techniczna

Zasilanie	220 VAC +10% 50~60Hz	Częstotliwość odbiornika	433,92 MHz
Silnik	24 VDC	Kodowanie	Zmienny system kodu
Temperatura pracy	> -20°C, ≤50°C	Oświetlenie	LED
Wilgotność względna	≤ 90%	Czas pracy oświetlenia	3 minuty
Siła	600/1000N		

GB Technical specifications

Power input	220 VAC +10% 50~60Hz	Reception frequency	433,92 MHz
Motor	24 VDC	Decoding	Rolling code
Working temperature	> -20°C, ≤50°C	Courtesy Lamp	LED
Relative Humidity	≤ 90%	Courtesy lamp time	3 minutes
Open and close force	600/1000N		

DE Technische Spezifikation

Eingangsleistung	220 VAC +10% 50~60Hz	Empfängerfrequenz	433,92 MHz
Motor	24 VDC	Dekodierung	Rollingcode
Betriebstemperatur	> -20°C, ≤50°C	Zusätzliches Innenlicht	LED
Relative Feuchtigkeit	≤ 90%	Leuchtdauer des zusätzlichen Innenlichts	3 Minuten
Einwirkungskraft	600/1000N		

CZ Technická specifikace

Vstupní výkon	220 VAC +10% 50~60Hz	Frekvence přijímače	433,92 MHz
Pohon	24 VDC	Kódování	System plovoucího kódu
Provozní teplota	> -20°C, ≤50°C	Dodatečné vnitřní osvětlení	LED
Relativní vlhkost	≤ 90%	Interval svícení dodatečného vnitřního osvětlení	3 minuty
Tažná síla	600/1000N		

SK Technická špecifikácia

Príkion	220 VAC +10% 50~60Hz	Frekvencia prijímača	433,92 MHz
Motor	24 VDC	Kódovanie	Premenný systém kódu
Pracovná teplota	> -20°C, ≤50°C	Prídavné osvetlenie/LED	LED
Relatívna vlhkosť	≤ 90%	Doba zapnutia prídavného osvetlenia	3 minúty
Síla	600/1000N		

RU Техническая характеристика

Входная мощность	220 VAC +10% 50~60Hz	Частота приемника	433,92 MHz
Двигатель	24 VDC	Кодирование/ Переменная система кодирования.	Переменный режим кодировки
Температурный режим работы	> -20°C, ≤50°C	Освещение/ LED	LED
Относительная влажность	≤ 90%	Время свечения/3 мин.	3 мин.
Сила действия	600/1000N		

DK Tekniske spesifikationer

Strømforsyning	220 VAC +10% 50~60Hz	Modtager frekvens	433,92 MHz
Motor	24 VDC	Kodning	Variabelt kodesystem
Driftstemperatur	> -20°C, ≤50°C	Belysning	LED
Relativ fugtighed	≤ 90%	Belysningens lysetid	3 minutter
Kraft	600/1000N		

SE Tekniska detaljer

Strömförsörjning	220 VAC +10% 50~60Hz	Mottagarfrekvens	433,92 MHz
Motor	24 VDC	Kodning	Variabel kodning
Arbetstemperatur	> -20°C, ≤50°C	Belysning	LED
Relativ fuktighet	≤ 90%	Belysningstid	3 minuter
Styrka	600/1000N		

FR Spécification technique







Alimentation	220 VAC +10% 50~60Hz	Fréquence du récepteur	433,92 MHz
Moteur	24 VDC	Encodage	Système de code variable
Température de fonctionnement	> -20°C, ≤50°C	Eclairage	LED
Humidité relative	≤ 90%	Durée d'éclairage	3 minutes
Force	600/1000N		

RO Caracteristici tehnice

Alimentare	220 VAC +10% 50~60Hz	Frecvența receptorului	433,92 MHz
Motor	24 VDC	Codificare	Sistem de cod variabil
Temperatura de lucru	> -20°C, ≤50°C	Iluminarea	LED
Umiditatea relativă	≤ 90%	Timpii de lucru a iluminării	3 minute
Putere	600/1000N		







ZNACZENIE

opis, sugestie, uwagi

-  **NIEBEZPIECZEŃSTWO**
Dla użytkownika oznacza niebezpieczeństwo wypadku, w tym śmiertelnego.
-  **UWAGA**
Rada jak zapobiegać zużyciu produktu.
-  **PAMIĘTAJ**
Kluczowe funkcje lub użyteczne informacje. Należy zwrócić maksymalną uwagę na informacje opatrzone tym symbolem.
-  **INFORMACJE DODATKOWE**
Informacje dodatkowe.
-  **ZAGROŻENIE**
ZAGROŻENIE ELEKTRYCZNE
-  **ZAKAZ**
NIE ZDEJMOWAĆ ZABEZPIECZEŃ
-  **POLECENIA**
WYŁĄCZYĆ ZASILANIE ELEKTRYCZNE PRZED PRZYSTĄPIENIEM DO PRACY LUB NAPRAWY.







MEANING

descriptions, suggestions, comments

-  **DANGER**
A risk of accident, possibly a fatal one, to the user.
-  **ATTENTION**
Advice on how to prevent wear and tear of the product.
-  **REMEMBER**
Key functions or useful information. Pay maximum attention to information denoted as shown.
-  **ADDITIONAL INFORMATION**
Additional information.
-  **DANGER**
ELECTRICAL DANGER
-  **PROHIBITION**
DO NOT REMOVE GUARDS
-  **COMMANDS**
BEFORE COMMENCING WORK OR REPAIRS, TURN OFF THE POWER SUPPLY.







BEDEUTUNG

Beschreibung, Empfehlungen, Hinweise

-  **GEFAHR**
Für den Benutzer bedeutet es eine Unfallgefahr, davon mit tödlichem Ausgang.
-  **HINWEIS**
Ein Hinweis, wie dem Verschleiß des Produktes vorzubeugen ist.
-  **DENKEN SIE DARAN**
Funktionen von Schlüsselbedeutung oder nützliche Informationen. Den mit diesem Symbol versehenen Hinweisen ist die größte Aufmerksamkeit zu schenken.
-  **ZUSÄTZLICHE INFORMATIONEN**
Zusätzliche Informationen.
-  **GEFÄHRDUNG**
ELEKTRISCHE GEFÄHRDUNG
-  **VERBOT**
SICHERHEITSEINRICHTUNGEN NICHT ENTFERNEN
-  **ANWEISUNGEN**
BEVOR MIT DEN ARBEITEN ODER DER INSTANDSETZUNG BEGONNEN WIRD, SPANNUNG ABSCHALTEN.







VÝZNAM

popis, doporučení, poznámky

-  **NEBEZPEČÍ**
Uživatelům hrozí nebezpečí úrazu, včetně smrtelného.
-  **POZNÁMKA**
Rada, jak zabránit opotřebení výrobku.
-  **PAMATUJTE**
Klíčové funkce nebo užitečné informace. Věnujte maximální pozornost informacím opatřeným tímto symbolem.
-  **DODATEČNÉ INFORMACE**
Dodatečné informace.
-  **NEBEZPEČÍ**
ELEKTRICKÉ NEBEZPEČÍ
-  **ZÁKAZ**
NESNÍMEJTE ZABEZPEČENÍ
-  **POKYNY**
VYPNĚTE ELEKTRICKÉ NAPÁJENÍ PŘED ZAHÁJENÍM. PRÁCE NEBO OPRAVY.

MEANING

descriptions, suggestions, comments

-  **NEBEZPEČENSTVO**
Pre používateľov: nebezpečenstvo úrazu vrátane smrteľných úrazov.
-  **POZOR**
Rada ako predísť poškodeniu produktu.
-  **PAMATAJ**
Kľúčové funkcie a užitočné informácie. Venujte maximálnu pozornosť, informáciám označeným týmto symbolom.
-  **ĎALŠIE INFORMÁCIE**
Ďalšie informácie
-  **UPOZORNENIE**
NEBEZPEČENSTVO ÚRAZU ELEKTRICKÝM PRÚDOM
-  **ZÁKAZY**
NEODSTRÁŇUJTE BEZPEČNOSTNÉ PRVKY
-  **PRIKAZY**
ODPOJÍŤ OD ELEKTRICKÉHO NAPÄTIA PRED PRÁCOU ALEBO OPRAVOU

ЗНАЧЕНИЕ

описание, советы, замечания



ОПАСНОСТЬ

Для пользователя обозначает опасность несчастного случая, в том числе смертельного.



ВНИМАНИЕ

Совет, как предупреждать износ изделия.



ПОМНИ

Ключевые функции или полезная информация. Следует обратить максимальное внимание на информацию, обозначенную таким символом.



ДОПОЛНИТЕЛЬНЫЕ ИНФОРМАЦИИ

Дополнительная информация.



ОПАСНОСТЬ

ЭЛЕКТРИЧЕСКАЯ ОПАСНОСТЬ



ВОСПРЕЩЕНО

НЕ СНИМАТЬ ЗАЩИТУ



РЕКОМЕНДАЦИИ

ВЫКЛЮЧИТЬ ЭЛЕКТРОПИТАНИЕ ПЕРЕД НАЧАЛОМ РАБОТЫ ИЛИ РЕМОНТА.

BETYDNING

beskrivelse, forslag, kommentarer



FARE

For brugeren betyder det, at der er risiko for ulykke, herunder med dødelig udgang.



OBS

Råd vedrørende forhindring af slitage af produktet.



HUSK

Nøglefunktioner el. nyttige oplysninger. Læg særlig mærke til oplysninger markeret med dette symbol.



SUPPLERENDE OPLYSNINGER

Supplerende oplysninger.



FARE

ELEKTRISK FARE



FORBUD

SIKKERHEDSANORDNINGER MÅ IKKE FJERNES



PÅBUD

EL-FORSYNING FRAKOBLES INDEN PÅBEGYNDELSE AF ARBEJDE EL. REPARATION.

BETYDELSE

beskrivning och anmärkningar



FARA

För användaren innebär denna symbol risk för olyckor, inklusive livshotande olyckor.



OBSERVERA

Anvisningar om hur man förhindrar slitage av produkten.



KOM IHÅG

Viktigaste funktioner och annan användbar information. Användaren bör ägna maximal uppmärksamhet åt all information som markeras med denna symbol.



YTTERLIGARE INFORMATION

Ytterligare information.



RISK

ELEKTRISK RISK



GÖR INTE DET

TA INTE AV SÄKERHETSSKYDDEN



OBLIGATORISKA ÅTGÄRDER

STÅNG AV STRÖMFÖRSÖRJNINGEN INNAN DU BÖRJAR ARBETA ELLER REPARERA.

SIGNIFICATION

description, suggestions, commentaires



DANGER

L'utilisateur est ainsi informé sur un danger d'accident dont un accident mortel.



ATTENTION

Conseil sur la manière de remédier à l'usure du produit.



NOTER

Fonctions clés ou informations utiles. Il convient de prêter une attention particulière aux informations munies de ce symbole.



INFORMATIONS COMPLÉMENTAIRES

Informations complémentaires.



RISQUE

RISQUE D'ORIGINE ELECTRIQUE



INTERDICTION

NE PAS ENLEVER LES PROTECTIONS



MESURES OBLIGATOIRES

COUPER L'ALIMENTATION ELECTRIQUE AVANT DE PROCEDER AU TRAVAIL OU A LA REPARATION

SEMNIFICAȚIA

descriere, sugestii, note



PERICOL

Pentru utilizator, acest lucru înseamnă un risc de accident, inclusiv letal



ATENȚIE

Sfat pentru a preveni uzura produsului.



RETINEȚI

Funcțiile cheie sau informațiile utile. Trebuie să atrageți o atenție deosebită la informațiile marcate cu acest simbol.



INFORMAȚII SUPLEMENTARE

Informații suplimentare.



PERICOL

PERICOL ELECTRIC



INTERDICȚIE

NU ÎNDEPĂRȚĂȚI MIJLOACELE DE PROTECȚIE



RECOMANDĂRI

DECONNECTĂȚI ALIMENTAREA ELECTRICĂ ÎNAINTE DE A ÎNCEPE MUNCA SAU REPARAȚIILE.

PL**Ogólne zalecenia montażowe**

1. Montaż powinien być wykonany przez przeszkoloną ekipę montażową posiadającą odpowiednie kwalifikacje.
2. Należy stosować się do obowiązujących przepisów BHP. Szczególną uwagę należy zwrócić na bezpieczeństwo pracy z urządzeniami elektrycznymi oraz bezpieczeństwo pracy na wysokościach.
3. Teren montażu powinien być odpowiednio oznakowany i zabezpieczony.
4. Podłoże montażowe powinny cechować:
 - w przypadku murów - sucha i równa powierzchnia o odpowiedniej wytrzymałości wykonana zgodnie z obowiązującymi przepisami budowlanymi,
 - w przypadku konstrukcji metalowych - poprawność konstrukcyjna i wytrzymałościowa.

Środki utrzymania czystości:
Zmiotka, szufelka, odkurzacz

UWAGA! Produkt można użytkować dopiero po całkowitym zakończeniu procesu montażu!
Miejsce montażu należy utrzymać w czystości, a po zakończeniu montażu dokładnie posprzątać. Należy przeszkolić użytkowników.

GB**General installation tips**

1. The installation should be performed by a properly trained and qualified installation team.
2. Observe the binding OHS regulations. Pay special attention to maintaining safety when performing electrical works or works at height.
3. The installation site should be properly marked and secured.
4. The installation substrate should have the following qualities:
 - in the case of walls - dry and even surface of suitable strength, prepared in accordance with the binding construction regulations,
 - in the case of metal structures - proper strength and structural correctness.

Cleaning tools:
Brush, scoop, vacuum cleaner

ATTENTION! Product may only be used after the entire installation process has been completed!
Maintain cleanliness during the installation and clean.

DE**Allgemeine Montagehinweise**

1. Die Montage ist durch ein geschultes Montageteam mit entsprechenden Qualifikationen durchzuführen,
2. Es sind die geltenden Arbeitsschutzvorschriften zu beachten. Eine besondere Aufmerksamkeit ist auf die Arbeitssicherheit sowohl bei der Arbeit mit elektrischen Geräten als auch in der Höhe und zu richten,
3. Das Montagegelände ist entsprechend zu markieren und zu sichern,
4. Der Montagegrund soll folgende Eigenschaften besitzen:
 - bei Frost - trockene und ebene Oberfläche mit entsprechender Festigkeit, hergestellt gemäß den geltenden Bauvorschriften,
 - bei Metallkonstruktionen - ordnungsgemäße Konstruktion und Festigkeit.

Mittel zur Sauberhaltung:
Handfeger, Handschaufel, Staubsauger

HINWEIS! Das Produkt kann erst benutzt werden, nachdem der Montagevorgang vollständig abgeschlossen ist!
Der Montageort ist in Sauberkeit zu halten und nach abgeschlossener Montage sorgfältig in Ordnung zu bringen.

DK**Generelle monteringsanvisninger**

1. Montering udføres af et oplært monteringshold med relevante kvalifikationer.
2. Gældende arbejdsmiljøregler skal overholdes. Særlig mærke lægges til sikkerhed under arbejde med el-udstyr og ved arbejde i højde.
3. Området, hvor monteringsarbejdet foregår, skal være korrekt mærket og forsvarligt sikret.
4. Monteringsunderlagets egenskaber:
 - i tilfælde af murværk - tør og jævn overflade m. tilstrækkelig styrke, udført i overensstemmelse med gældende bygningsreglement,
 - i tilfælde af metallkonstruktioner - konstruktions- og styrkemæssigt korrekt udførelse.

Rengøringsudstyr:
Lille kost, fejeblad, støvsuger

OBS! Produktet kan ibrugtages først efter, at monteringsprocessen er afsluttet!
Monteringsstedet skal holdes rent og ryddes grundigt op efter afsluttet montering.
Husk oplæring af brugere.

CZ**Všeobecné montážní pokyny**

1. Montáž by měla být provedena přeškolenou montážní skupinou, která má příslušné kvalifikace.
2. Dodržujte závazné předpisy bezpečnosti a ochrany zdraví při práci. Zvláštní pozornost byste měli věnovat bezpečnosti při práci na elektrických zařízeních a bezpečnosti práci ve výšce.
3. Montážní areál by měl být příslušně označen a zabezpečen.
4. Montážní podlaha by měla mít následující vlastnosti
 - v případě zdv - suchý a rovný povrch s příslušnou spolehlivostí provedený v souladu se závaznými stavebními předpisy,
 - v případě kovových konstrukcí - konstrukční a spolehlivostní správnost.

Čistící prostředky:
Smeták, lopatka, vysavač

POZOR! Výrobek může být používán teprve po celkovém ukončení procesu montáže!
Montážní místo udržujte v čistotě a po ukončení montáže pečlivě uklíďte.

SK**Všeobecné montážne podmienky.**

1. Montáž môžu vykonávať len montážni pracovníci, ktorí boli vyškolení a majú nato príslušnú kvalifikáciu.
2. Je nutné dodržiavať bezpečnostné pravidlá podľa platných predpisov BHP. Špeciálnu pozornosť treba venovať práci s elektrickými zariadeniami a práci vo výškach.
3. Montážny priestor by mal byť riadne označený a zabezpečený.
4. Montážny podklad by mal byť následnej kvality:
 - v prípade, že je to múr : suchý a rovný povrch o potrebnej odolnosti zhodne so stavebnými predpismi
 - v prípade, že je to kovová konštrukcia: pevná a stabilná konštrukcia

Čistiace prostriedky:
Metlička, smetár, vysávač

UPOZORNENIE! Brána sa môže používať až po úplnom ukončení montáže.
Montážny priestor je nutné udržiavať v poriadku a po skončení montáže ho dôkladne upratať.

RU**Общие рекомендации по монтажу**

1. Монтаж должен выполняться обученной и соответственно квалифицированной монтажной бригадой.
2. Следует соблюдать действующие требования о мерах предосторожности. Особое внимание следует обратить на безопасность работы с электрооборудованием и безопасностью во время высотных работ.
3. Рабочая территория монтажа должна быть обозначена и предохранена соответствующим образом.
4. Монтажная поверхность должна характеризоваться:
 - в случае стен – сухой и ровной поверхностью соответствующей прочности, исполненной согласно действующим строительным нормам.
 - в случае металлических конструкций – конструкционной и прочностной правильностью исполнения.

Средства для наведения чистоты:
Щетка, совок, пылесос

ВНИМАНИЕ! Ворота можно использовать только после полного окончания процесса монтажа!
Место монтажа следует содержать в чистоте, а после монтажа тщательно поубирать.

SE**Allmänna monteringsanvisningar**

1. Montaget ska utföras av ett utbildat monteringssteam med lämpliga kvalifikationer.
2. Man bör följa gällande föreskrifter för hälsa och säkerhet. Särskild uppmärksamhet bör ägnas åt säkerhet av elektrisk utrustning och arbets säkerhet på höga höjder.
3. Installationsområdet bör vara lämpligt markerat och säkrat.
4. Krav beträffande monteringsunderlag:
 - murverk: tork och jämn yta med lämplig hållfasthet, utförd i enlighet med gällande byggregler,
 - metallkonstruktion: korrekt struktur och lämplig styrka.

Rengöringsmedel:
Sopborste och skyffel, dammsugare

OBSERVERA! Produkten kan användas först när montaget har avslutats helt.
Installationsområdet bör hållas rent och städas efter det avslutade montaget.
Användarna bör genomgå lämplig utbildning.

FR**Recommandations générales de montage**

1. Le montage doit être effectué par une équipe de montage dûment qualifiée.
2. Il faut respecter les règles en vigueur de sécurité et santé au travail. Il convient de veiller à la sécurité lors du travail avec équipement électrique et à la sécurité lors des travaux en hauteur.
3. Le terrain où s'effectue le montage doit porter les symboles appropriés et être dûment protégé.
4. Le sol de montage doit avoir remplir les conditions suivantes :
 - en cas de murs – une surface sèche et plane, d bonne résistance, exécutée conformément à la réglementation du bâtiment en vigueur,
 - en cas d'installations en métal – une exactitude de construction et de résistance.

Appareil de nettoyage :
balayette, pelle, aspirateur

ATTENTION ! Le produit ne peut être utilisé qu'après l'achèvement total du montage !
Il faut garder le lieu de montage propre et dès que le montage est fini, il faut le ranger.
Les usagers doivent subir une formation appropriée.

RO**Recomandări generale de montaj**

1. Montajul trebuie efectuat de către o echipă de montaj instruită care posedă calificările necesare.
2. Trebuie respectate normele de sănătate și igienă a muncii. O atenție deosebită trebuie acordată siguranței echipamentelor electrice și siguranței de muncă la înălțime.
3. Terenul de efectuare a montajului trebuie să fie marcat și protejat corespunzător.
4. Substratul de montaj trebuie să se caracterizeze prin:
 - în cazul pereților - suprafață uscată și netedă cu o rezistență corespunzătoare, executată în conformitate cu normele de construcții actuale.
 - În cazul structurilor din metal - o structură executată corect și cu o rezistență corespunzătoare.

Mijloace de păstrare a curățeniei:
Perie de măturat, fâraș, aspirator

ATENȚIE! Produsul poate fi utilizat exclusiv după finalizarea procesului de asamblare!
Locul de montaj trebuie păstrat în curățenie, iar după finalizarea montajului trebuie curățat bine. Utilizatorii trebuie instruiți.

PL GB DE CZ SK RU DK SE FR RO

Elementy składowe/ Contents of the box/ Boxinh/ Obsah balení alt/ Obsah dodávky/ Содержимое комплекта/ Komponenter/ Beståndsdelar/ Eléments composants/ Componente

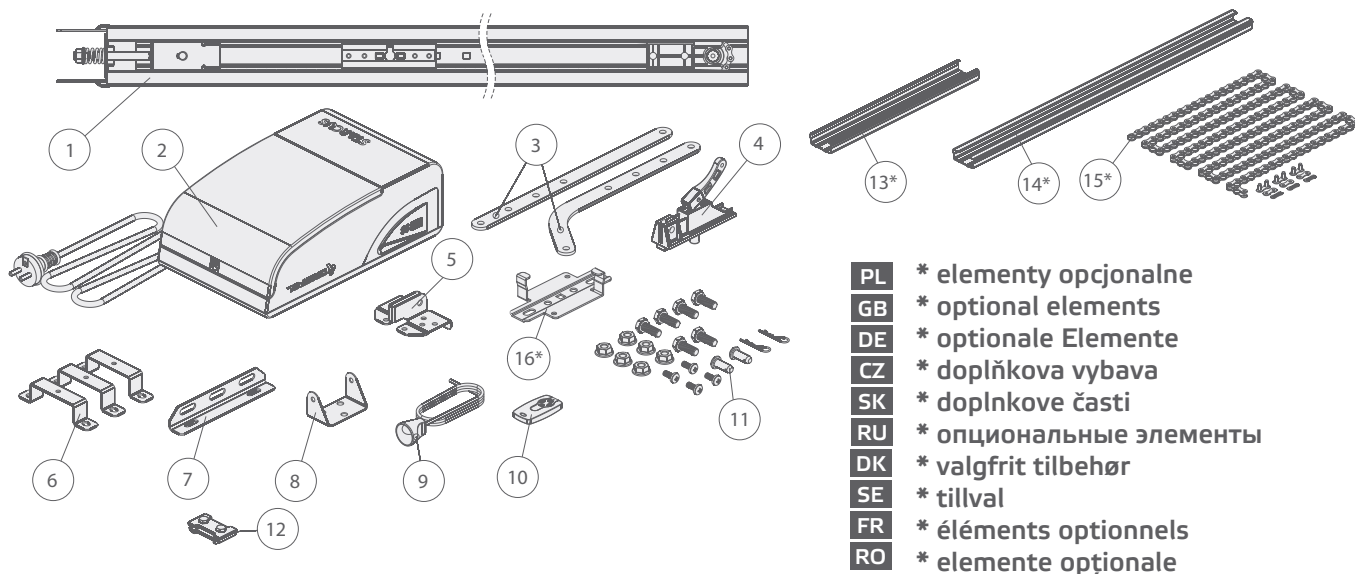

- PL * elementy opcjonalne
- GB * optional elements
- DE * optionale Elemente
- CZ * doplňková vybava
- SK * doplnkove časti
- RU * опциональные элементы
- DK * valgfrit tilbehør
- SE * tillval
- FR * éléments optionnels
- RO * elemente opționale

PL GB DE CZ SK RU DK SE FR RO

Narzędzia i sprzęt niezbędny do instalacji/ Recommended Tools/ Werkzeuge und Geräte für die Installation benötigt/ Doporučené nářadí a vybavení pro instalaci/ Nářadia a pomôcky odporúčané pre montáž/ Инструменты и оборудование необходимые для установки/ Værktøjer og udstyr, som er nødvendige mhp. montering/ Verktøy og utrustning som behøvs for installation/ Outils et équipement nécessaires à l'installation/ Uneelte și echipamente necesare pentru instalare

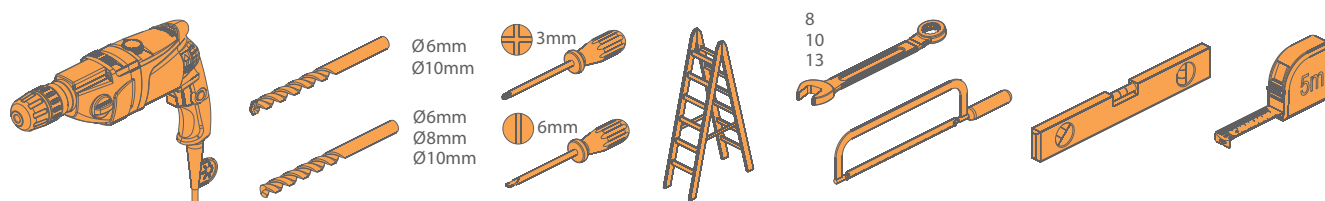

↑
pqlm
↓

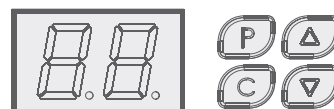
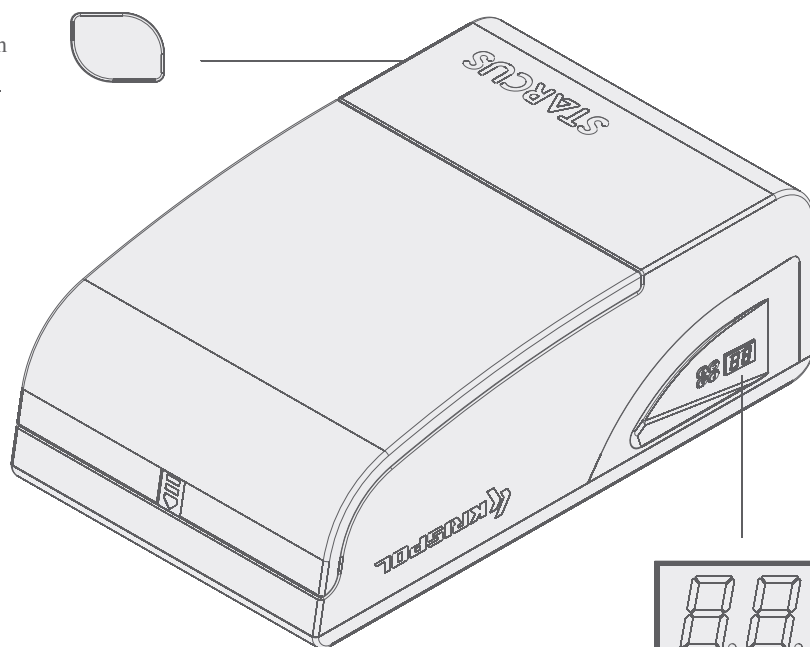

Schemat połączeń płyty sterującej/ Electrical terminals and connections/ Elektrische Klemmen und Verbindungen/ Elektronické konektory a zapojení/ Elektrické konektory a zapojenie/ Монтажная схема пульты управления/ Skema over styrepladens forbindelser/ Kopplingschema för styrkort/ Schéma de connexions de la carte de commande/ Schema de îmbinare a unității de control

	1	2	3	4	5	6
GB	-	Push button	Safety Beam	Flash	Pass door switch/ STOP	External 24V battery (optional)
PL	-	Przełącznik impulsowy	Fotokomórki	Lampa	Kontakttron/STOP	Akumulator awaryjny
DE	-	Impulsschalter	Sicherheitsbalken	Beleuchtung	Schlupftur Schalter/STOP	Notfallakku
SK	-	Impulzný prepínač	Bezpečnostní lišta	Osvetlenie	Integrované dveře prepínač/STOP	Núdzový akumulátor
CZ	-	Impulsový prepínač	Bezpečnostní lišta	Osvětlení	Integrované dveře prepínač/STOP	Nouzový akumulátor
RU	-	импульс переключатель	Фотобарьер	Освещение	прохождение двери переключатель/СТОП	Аккумулятор аварийного питания
DK	-	Impulsafbryder	Fotoceller	Lampe	Reed-kontakt/ STOP	Nødbatteri
SE	-	Pulsomkopplare	Fotoceller	Lampa	Reedomkopplare/ STOPP	Nödbatteri
FR	-	Interrupteur à impulsion	Cellules photo-électriques	Lampe	Interrupteur à lames souples/STOP	Batterie d'urgence
RO	-	Comutator de impuls	Fotocelule	Lampă	Contactron/STOP	Acumulator de urgență

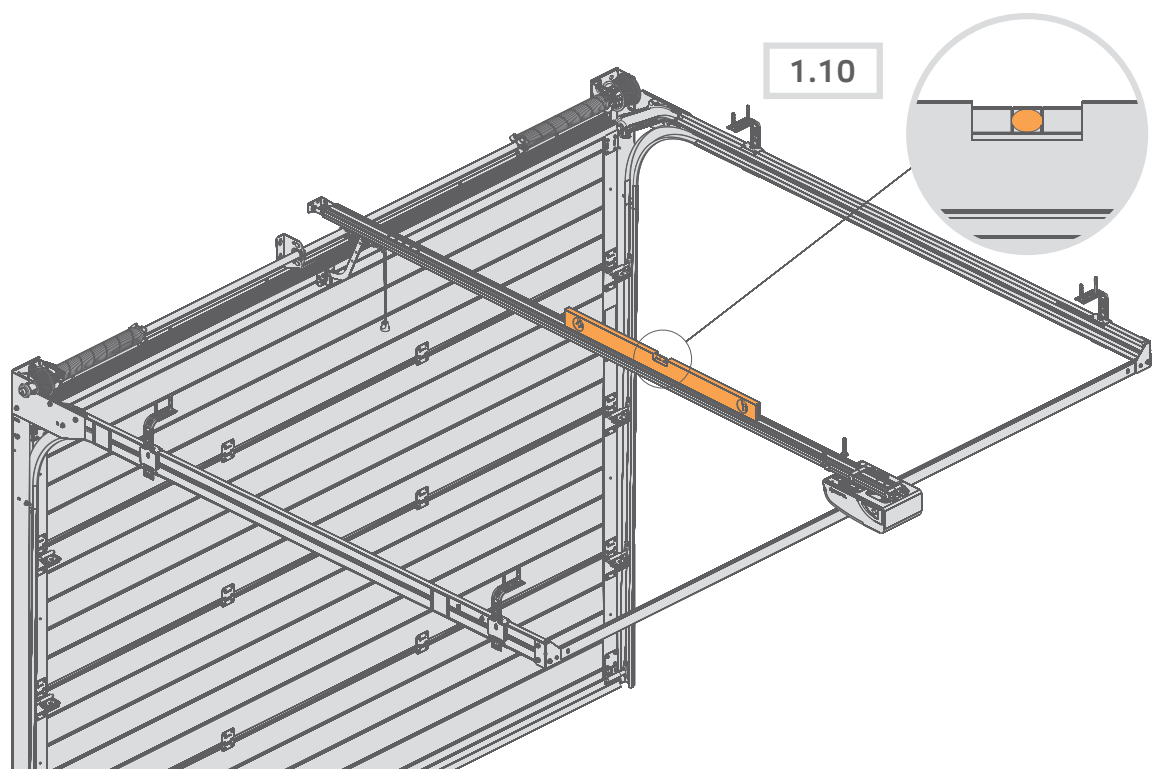
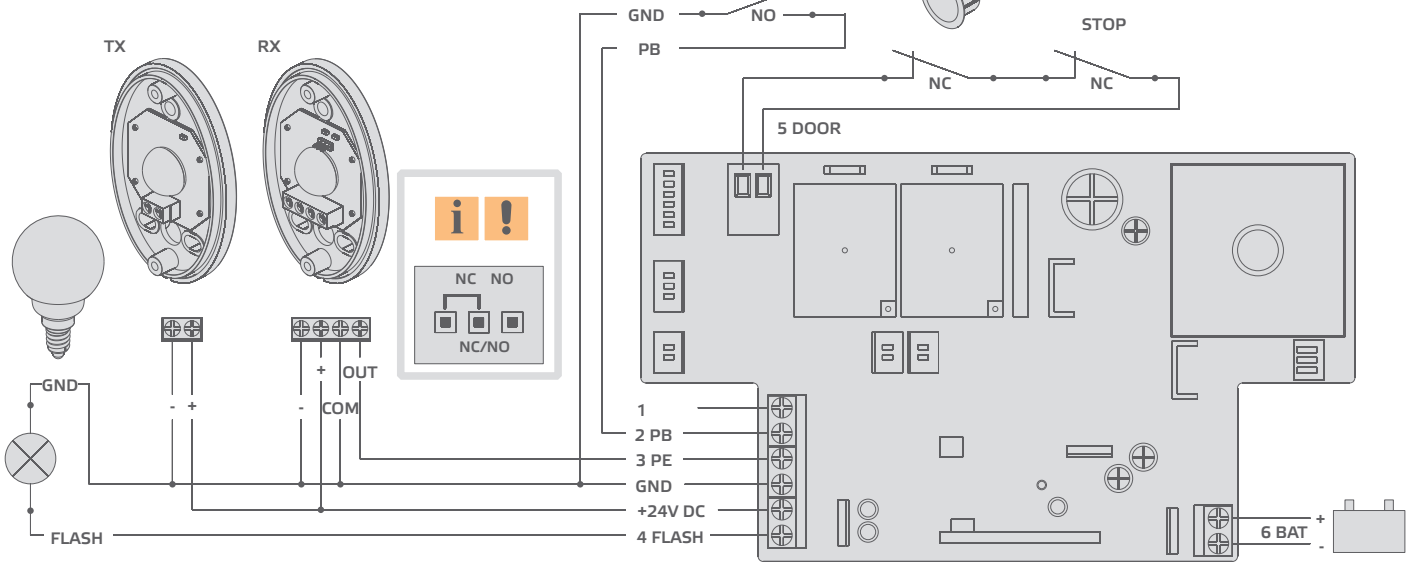
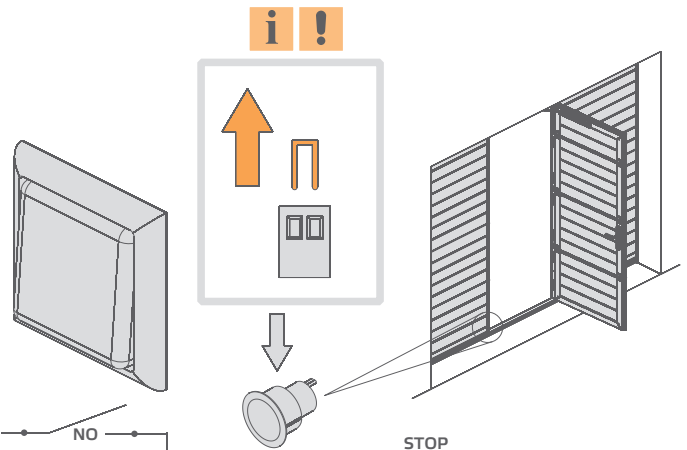

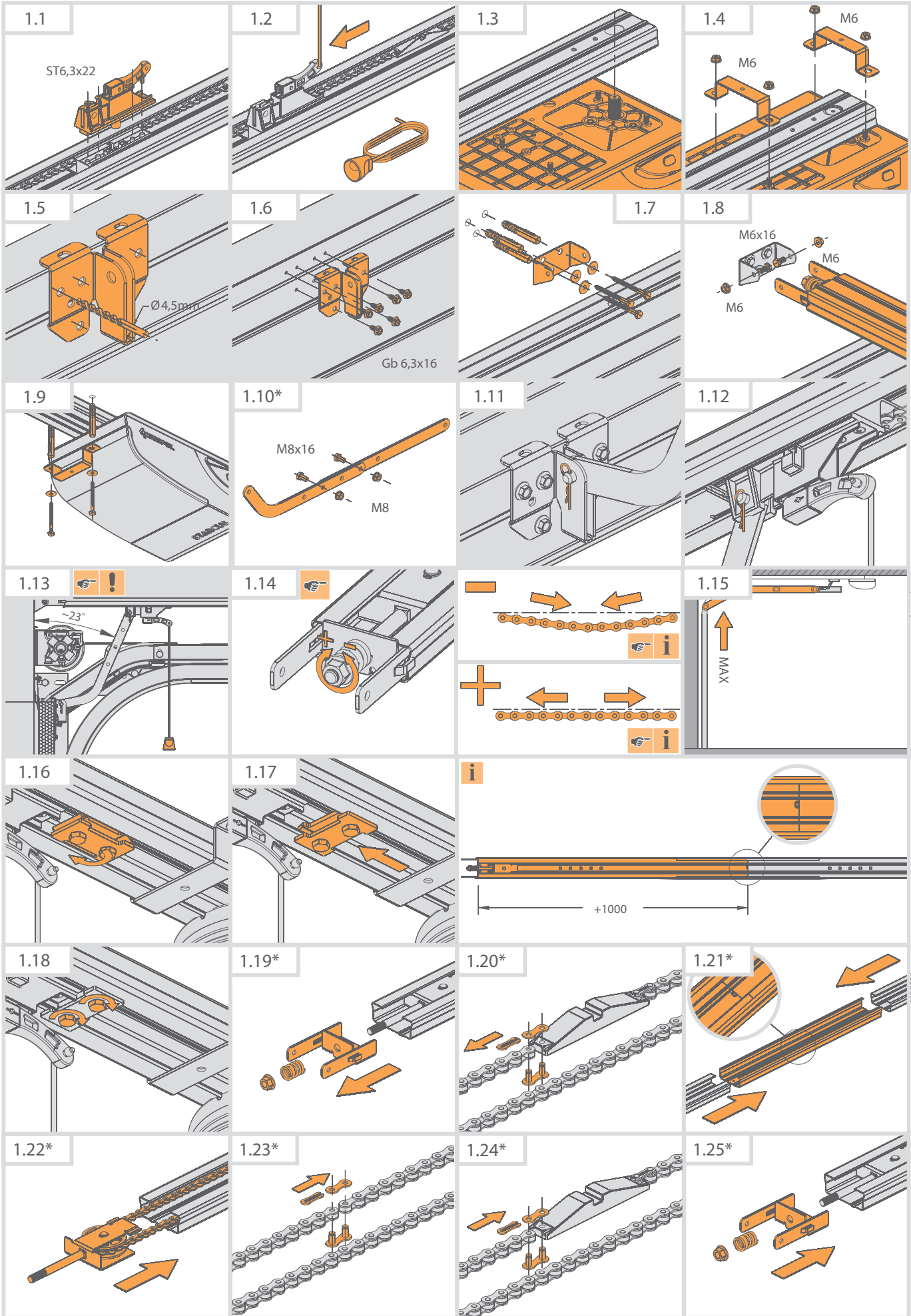

Programowanie

1	Przygotowanie	
2	Dźwignia zwalniająca wózek jest ustawiona w pozycji poziomej, przesunąć drzwi ręcznie	
3	Włączyć zasilanie, lampa zapala się, kiedy wyświetlacz pokazuje od '99' do '11'	99 - 11
4	Wyświetlacz pokazuje pozycję oczekiwania '- -'	--
5	Ustawienia pozycji otwarcia i zamknięcia	
6	Wcisnąć i przytrzymać przycisk P , aż wyświetli się 'P1'	P1
7	Wcisnąć przycisk P ponownie, wyświetli się 'OP'	OP
8	Wcisnąć i przytrzymać przycisk Δ , podczas otwarcia miga 'OP'	OP
9	Zwolnić przycisk Δ kiedy osiągnięta zostanie pozycja otwarcia	
10	Korzystać z przycisków Δ oraz ∇ , by wyregulować pozycję otwarcia	
11	Wcisnąć P , wyświetlone zostanie 'CL'	CL
12	Wcisnąć i przytrzymać przycisk ∇ , podczas zamykania miga 'CL'	CL
13	Korzystać z przycisków Δ oraz ∇ , by wyregulować pozycję zamknięcia	
14	Wcisnąć P , drzwi będą się otwierać i zamykać automatycznie, by ustalić normalne wymagania dotyczące siły mechanicznej. Na końcu wyświetli się '- -'	--
15	Dodawanie pilotów.	
16	Proszę wcisnąć przycisk C , wyświetli się 'Su'.	Su
17	Wybrać i wcisnąć przycisk na pilocie.	
18	Wcisnąć ponownie ten sam przycisk w celu potwierdzenia. 'SU' zacznie migać, a potem wyświetlone zostanie '- -'.	SU
19	Powtórzyć opisane powyżej kroki, by dodać dodatkowe piloty eKey. W pamięci przechowywana może być maksymalna liczba 20 pilotów. Próba dodania kolejnego pilota doprowadzi do wyświetlenia 'FU'	
20	Usuwanie pilotów	
21	Uwaga: ta funkcja prowadzi do usunięcia wszystkich pilotów	
22	Wcisnąć i przytrzymać przycisk C przez okres 8 sekund. Wyświetlone zostanie 'dL'	dL
23	Obsługa regulacji siły mechanicznej	
24	Wcisnąć i przytrzymać przycisk P , aż wyświetli się 'P1'	P1
25	Wcisnąć raz przycisk Δ . Wyświetlone zostanie 'P2'	P2
26	Wcisnąć ponownie P . Wyświetlone zostanie bieżące ustawienie siły. Wcisnąć Δ lub ∇ , by zwiększyć lub zmniejszyć tę wartość o jeden poziom w tym samym czasie. Wartość maksymalna to 'F9', wartość minimalna to 'F1'. Wcisnąć P , by potwierdzić.	
27	Ustawienia domyślne to 'F3'	F3
28	Fotokomórki aktywacja i deaktywacja	
29	Wcisnąć i przytrzymać przycisk P , aż wyświetli się 'P1'	P1
30	Wcisnąć dwukrotnie przycisk Δ . Wyświetlone zostanie 'P3'	P3
31	Wcisnąć przycisk P , by pokazywał status fotokomórki. 'H0' oznacza wyłączona, 'H1' oznacza włączona.	H0 - H1
32	Wcisnąć przycisk Δ , by włączyć. Wyświetlone zostanie 'H1'	H1
33	Wcisnąć przycisk ∇ , by wyłączyć. Wyświetlone zostanie 'H0'	H0
34	Wcisnąć przycisk P , by potwierdzić i wyjść.	
35	Uwaga: Jeżeli fotokomórki nie są zainstalowane, upewnić się, że wymieniona wyżej funkcja jest wyłączona. W przeciwnym razie mechanizm obsługujący otworzy się, ale się nie zamknie.	
36	Automatyczne zamykanie	
37	Wcisnąć i przytrzymać przycisk P , aż wyświetli się 'P1'	P1
38	Wcisnąć trzykrotnie przycisk Δ . Wyświetlone zostanie 'P4'	P4
39	Wcisnąć przycisk P , by pokazywał status automatycznego zamykania. 'b0' oznacza brak automatycznego zamykania. 'b9' oznacza maksymalne zamykanie.	b0 - b9
40	Wcisnąć przycisk Δ by zwiększyć lub przycisk ∇ by zmniejszyć opóźnienie o jedną minutę.	
41	Wcisnąć przycisk P , by potwierdzić i zamknąć.	
42	Blokowanie pilota	
43	Wcisnąć i przytrzymać przycisk P , aż wyświetli się 'P1'	P1
44	Wcisnąć cztery razy przycisk Δ . Wyświetlone zostanie 'P5'	P5
45	Wcisnąć ponownie P . Wyświetlone zostanie bieżące ustawienie 'uL' – brak blokady pilota.	uL
46	Wcisnąć raz przycisk Δ . Wyświetlone zostanie 'Lc' – aktywacja blokady pilota.	Lc
47	Wcisnąć przycisk P , by potwierdzić i wyjść.	

Otwieranie bramy

uL – otwarcie bramy po naciśnięciu przycisku wcześniej zaprogramowanego na odpowiednim kanale.

Lc – otwarcie bramy po naciśnięciu przycisku z symbolem kłódki i następnie przycisku wcześniej zaprogramowanego na odpowiednim kanale.

Zamykanie bramy

uL/Lc – naciśnięcie przycisku zaprogramowanego na odpowiednim kanale.

Uwagi i ostrzeżenia

Obsługiwać bramę tylko wtedy, gdy widać wszystko co znajduje się w zasięgu tych drzwi.

Nie pozwalać dzieciom na zabawę mechanizmami kontrolnymi.

Upewnić się, że ludzie nie przebywają w zasięgu pracy bramy, jak również, że nie ma tam żadnych zwierząt ani rzeczy.

Napęd jest przeznaczony do montażu i pracy wewnątrz.

Brama oraz mechanizm obsługujący powinny być serwisowane co roku.

Programming

1	Preparation	
2	With the Carriage Release Lever horizontal, move the door by hand until the Carriage engages, with the Shuttle.	
3	Turn on the power, the Lamp comes on while the Display runs from '99' to '11'.	99 - 11
4	The Display changes to '--'. Standby Mode.	--
5	Setting Open and Close Positions	
6	Press and hold the P button, until 'P1' is displayed.	P1
7	Press P again, 'OP' is displayed.	OP
8	Press and hold the Δ button. While opening, 'OP' flashes.	OP
9	Release the Δ button when the open position is reached.	
10	Use the Δ or ∇ buttons to adjust the open position.	
11	Press P , and 'CL' is displayed.	CL
12	Press and hold the ∇ button. While closing, 'CL' flashes.	CL
13	Use the Δ or ∇ buttons to adjust the closed position.	
14	Press P , and the door will open and close automatically to establish normal force requirements. Finally '--' is displayed.	--
15	Adding Remotes	
16	Press the C button. 'Su' is displayed.	Su
17	Choose and press a button on the Remote.	
18	Press the same button again to confirm. 'SU' flashes and then '--' is displayed.	SU
19	Repeat the above steps for additional eKey Remotes. A maximum of 20 may be stored. An attempt to add another will display 'Fu'.	
20	Deleting Remotes	
21	Caution: This function deletes all remotes	
22	Press and hold the C button for 8 seconds. 'dL' is displayed	dL
23	Operating Force Adjustment	
24	Press and hold the P button, until 'P1' is displayed.	P1
25	Press the Δ button once. 'P2' is displayed.	P2
26	Press P again. The current force setting is displayed. Press Δ or ∇ to increase or decrease this value by one step at a time. Maximum is 'F9'; Minimum is 'F1'. Press P to confirm.	
27	Default setting is 'F3'	F3
28	Safety Beam – Enabling and Disabling	
29	Press and hold the P button, until 'P1' is displayed.	P1
30	Press the Δ button twice. 'P3' is displayed.	P3
31	Press the P button to show the beam Status. 'H0' means Disabled, 'H1' means Enabled.	H0 - H1
32	Press the Δ button to Enable. 'H1' is displayed.	H1
33	Press the ∇ button to Disable. 'H0' is displayed.	H0
34	Press the P button to confirm and exit.	
35	NOTE: If Safety Beams are not fitted, ensure the above function is Disabled, or the operator will open, but will not close.	
36	Auto-close	
37	Press and hold the P button, until 'P1' is displayed.	P1
38	Press the Δ button three times. 'P4' is displayed.	P4
39	Press the P button to show the Auto-close Status. 'b0' means 'No Auto-close', 'b9' is maximum Auto-close.	b0 - b9
40	Press the Δ button to increase, or the ∇ button to decrease the delay by 1 minute.	
41	Press the P button to confirm and exit.	

Notes and Warnings:

Only operate the door when it is in full view.
 Do not allow young children to play with the controls.
 Keep people, pets and property clear of the moving door.
 The door operator is intended for indoor installation.
 The door and operator should be serviced annually

Programmierung

1	Vorbereitung	
2	Wenn der Hebel zum Lösen des Wagens in horizontaler Lage steht, das Tor von Hand bewegen, bis der Wagen in das Pendelstück einrastet.	
3	Versorgungsspannung einschalten, die Lampe leuchtet auf, wenn die Anzeige von '99' bis '11' anzeigt Die	99 - 11
4	Anzeige zeigt den Bereitschaftsmodus '- -' an.	--
5	Einstellung der Öffnungs- und Schließposition	
6	Die Taste P drücken und gedrückt halten, bis 'P1' angezeigt wird.	P1
7	Die Taste P erneut drücken. Es wird 'OP' angezeigt.	OP
8	Die Taste Δ drücken und gedrückt halten. Beim Öffnen blinkt 'OP'.	OP
9	Die Taste Δ loslassen, wenn die Öffnungsposition erreicht worden ist.	
10	Die Tasten Δ und ∇ verwenden, um die Öffnungsposition einzustellen.	
11	Die Taste P drücken. Es wird 'CL' angezeigt.	CL
12	Die Taste ∇ drücken und gedrückt halten. Beim Schließen blinkt 'CL'.	CL
13	Die Tasten Δ und ∇ verwenden, um die Schließposition einzustellen.	
14	Die Taste P drücken. Das Tor öffnet sich und schließt automatisch, um die normalen Kraftbedingungen herzustellen. Anschließend wird '- -' angezeigt.	--
15	Hinzufügen von Fernbedienungen	
16	Die Taste C drücken. Es wird 'SU' angezeigt.	Su
17	Die Taste auf der - Fernbedienung auswählen und drücken.	
18	Dieselbe Taste zur Bestätigung erneut drücken. 'SU' beginnt zu blinken und anschließend wird '- -' angezeigt.	SU
19	Die oben beschriebenen Schritte wiederholen, um die weiteren eKey - Fernbedienungen hinzuzufügen. Es können bis zu 20 Fernbedienungen abgespeichert werden. Beim Versuch, eine nächste Fernbedienung hinzuzufügen, wird 'FU' angezeigt.	
20	Löschen von Fernbedienungen	
21	Achtung: Diese Funktion führt zum Löschen sämtlicher Fernbedienungen.	
22	Die Taste C drücken und 8 Sekunden lang gedrückt halten. Es wird 'dL' angezeigt.	dL
23	Bedienung der Einstellung der mechanischen Kraft	
24	Die Taste P drücken und gedrückt halten, bis 'P1' angezeigt wird.	P1
25	Die Taste Δ einmal drücken. Es wird 'P2' angezeigt.	P2
26	Die Taste P erneut drücken. Es wird die momentane Kräfteinstellung angezeigt. Die Taste Δ bzw. ∇ drücken, um diesen Wert jeweils um einen Schritt zu erhöhen oder zu verringern. Der maximale Wert ist 'F9' und der minimale Wert ist 'F1'. Die Taste P	
27	Die voreingestellte Einstellung ist 'F3'	F3
28	Sicherheitsbalken – Aktivieren und Deaktivieren	
29	Die Taste P drücken und gedrückt halten, bis 'P1' angezeigt wird.	P1
30	Die Taste Δ zweimal drücken. Es wird 'P3' angezeigt.	P3
31	Die Taste P drücken, damit der Balkenstatus angezeigt wird. Dabei bedeutet 'H0' deaktiviert und 'H1' aktiv.	H0 - H1
32	Die Taste Δ drücken, um die Funktion zu aktivieren. Es wird 'H1' angezeigt	H1
33	Die Taste ∇ drücken, um die Funktion zu deaktivieren. Es wird 'H0' angezeigt	H0
34	Die Taste P drücken, um die Einstellung zu bestätigen und den Einstellmodus zu verlassen.	
35	Achtung: Wenn keine Sicherheitsbalken angebracht sind, ist sicherzustellen, dass die vorgenannte Funktion nicht aktiv ist. Anderenfalls öffnet die Antriebseinheit, aber schließt dann wieder nicht.	
36	Automatisches Schließen	
37	Die Taste P drücken und gedrückt halten, bis 'P1' angezeigt wird.	P1
38	Die Taste Δ dreimal drücken. Es wird 'P4' angezeigt	P4
39	Die Taste P drücken, damit der Status der automatischen Schließfunktion angezeigt wird. 'b0' bedeutet dabei kein automatisches Schließen. 'b9' bedeutet maximales Schließen.	b0 - b9
40	Die Taste Δ bzw. ∇ drücken, um die Verzögerung um eine Minute zu erhöhen bzw. zu reduzieren.	
41	Die Taste P drücken, um die Einstellung zu bestätigen und den Einstellmodus zu verlassen.	

Hinweise und Warnungen

Das Tor darf nur bedient werden, wenn der gesamte Bereich in seiner Reichweite sichtbar ist.

Kinder dürfen nicht mit Bedienelementen spielen.

Es ist sicherzustellen, dass keine Menschen, Tiere oder Sachen in Reichweite des Tores verbleiben.

Der Torantrieb ist für Innenraummontage vorgesehen.

Das Tor und der Torantrieb sind jährlich zu warten.

Programování

1	Příprava	
2	Uvolňovací páka vozíku je nastavena ve vodorovné poloze, posuňte vrata ručně, až se vozík dostane do koncové polohy.	
3	Zapněte napájení, osvětlení se rozsvítí, když se displej zobrazí hodnota od „99“ do „11“.	99 - 11
4	Displej zobrazuje stav čekání „-“	--
5	Nastavení polohy vrat při otevření a uzavření	
6	Stiskněte a přidržte tlačítko P , dokud se na displeji nezobrazí hodnota „P1“.	P1
7	Znovu stiskněte tlačítko P , na displeji se zobrazí hodnota „OP“.	OP
8	Stiskněte a přidržte tlačítko Δ , během otevírání na displeji bliká hodnota „OP“.	OP
9	Když se vrata otevrou do požadované polohy, uvolněte tlačítko Δ .	
10	K nastavení požadované polohy otevření použijte tlačítka Δ a ∇ .	
11	Stiskněte tlačítko P , na displeji se zobrazí hodnota „CL“.	CL
12	Stiskněte a přidržte tlačítko ∇ , během zavírání na displeji bliká hodnota „CL“	CL
13	K nastavení požadované polohy zavření použijte tlačítka Δ a ∇ .	
14	Stiskněte tlačítko P , abyste nastavili standardní požadavky pro mechanickou tažnou sílu. Vrata se budou otevírat a zavírat automaticky. Na konci se na displeji zobrazí hodnota „-“.	--
15	Nahrávání dálkových ovladačů	
16	Stiskněte tlačítko C , na displeji se zobrazí hodnota „SU“.	Su
17	Zvolte a stiskněte tlačítko na dálkovém ovladači.	
18	Pro potvrzení stiskněte znovu stejné tlačítko. Hodnota „SU“ začne blikat a na displeji zobrazí hodnota „-“.	SU
19	Chcete-li přidat další dálkový ovladač eKey, postupujte podle výše uvedených kroků. Do paměti můžete uložit maximálně 20 ovladačů. Pokud byste chtěli přidat další dálkový ovladač, na displeji se objeví hodnota „FU“.	
20	Vymazání dálkových ovladačů	
21	Upozornění: použitím této funkce vymažete všechny ovladače najednou.	
22	Stiskněte a přidržte tlačítko C po dobu 8 sekund. Na displeji bude zobrazena hodnota „dL“.	dL
23	Obsluha nastavení mechanické tažné síly	
24	Stiskněte a přidržte tlačítko P , dokud se na displeji nezobrazí hodnota „P1“.	P1
25	Stiskněte jedenkrát tlačítko Δ . Na displeji se objeví hodnota „P2“.	P2
26	Stiskněte znovu tlačítko P . Na displeji se objeví aktuální nastavení tažné síly. Stiskněte tlačítko Δ nebo ∇ , chcete-li přidat nebo ubrat tuto hodnotu o jednu jednotku za stejný čas. Maximální hodnota je „F9“, minimální hodnota je „F1“. Zvolené nast P	
27	Výchozí nastavení má hodnotu „F3“.	F3
28	Bezpečnostní lišta – zapnutí a vypnutí	
29	Stiskněte a přidržte tlačítko P , dokud se na displeji nezobrazí hodnota „P1“.	P1
30	Stiskněte dvakrát tlačítko Δ . Na displeji se zobrazí hodnota „P3“.	P3
31	Stiskněte tlačítko P , aby se displej zobrazil stav bezpečnostní lišty. „H0“ znamená, že bezpečnostní lišta je vypnuta, naopak „H1“ znamená, že je lišta zapnuta.	H0 - H1
32	Chcete-li bezpečnostní lištu, stiskněte tlačítko Δ . Na displeji se zobrazí hodnota „H1“.	H1
33	Chcete-li bezpečnostní lištu vypnout, stiskněte tlačítko ∇ . Na displeji se zobrazí hodnota „H0“.	H0
34	Chcete-li potvrdit nastavení a opustit tento dialog, stiskněte tlačítko P .	
35	Upozornění: Pokud bezpečnostní lišta není instalována, ujistěte se, že je výše uvedená funkce vypnuta. V opačném případě obsluhující mechanismus otevře vrata, ale poté je nezavře.	
36	Automatické zavírání	
37	Stiskněte a přidržte tlačítko P , dokud se na displeji nezobrazí hodnota „P1“.	P1
38	Stiskněte třikrát tlačítko Δ . Na displeji se objeví hodnota „P4“.	P4
39	Stiskněte tlačítko P , pro zobrazení režimu automatického zavírání. 'b0' znamená vypnuté automatické zavírání. 'b9' znamená maximální zavírání.	b0 - b9
40	Stiskněte tlačítko Δ nebo ∇ pro zvýšení nebo snížení doby zpoždění o jednu minutu.	
41	Chcete-li potvrdit nastavení a uzavřít tento dialog, stiskněte tlačítko P .	

Upozornění a varování

Vrata obsluhujte pouze tehdy, když máte v zorném poli vše, co se nachází v jejich dosahu.

Zabraňte tomu, aby si s kontrolními mechanismy hrály děti.

Ujistěte se, že v pracovní oblasti vrat se nenacházejí žádní lidé, zvířata nebo věci.

Během instalace vrat se předpokládá využití obslužného mechanismu.

Vrata a obslužný mechanismus musejí být alespoň jednou ročně podrobeny odbornému servisu.

Programovanie

1	Príprava	
2	Páka pre uvoľnenie vozíka je nastavená do vodorovnej polohy, dvere nastavte ručne, až sa vozík dostane na koniec	
3	Zapnete napájanie, lampa sa rozsvieti, kedy displej ukazuje '99' až '11'	99 - 11
4	Displej ukazuje polohu čakania '- -'	--
5	Nastavenie polohy otvárania a uzatvárania	
6	Stlačte a pridržte tlačidlo P , až sa zobrazí 'P1'	P1
7	Opäť stlačte P , zobrazí sa 'OP'	OP
8	Stlačte a pridržte tlačidlo Δ , počas otvárania bliká 'OP'	OP
9	Tlačidlo Δ uvoľníte v okamžiku dosiahnutia otvorenej polohy	
10	Pomoci tlačidiel Δ a ∇ , nastavte otvorenú polohu	
11	Stlačte P , zobrazí sa 'CL'	CL
12	Stlačte a pridržte tlačidlo ∇ , počas uzatvárania bliká 'CL'	CL
13	Pomoci tlačidiel Δ a ∇ , nastavte zatvorenú polohu	
14	Stlačte P , dvere sa budú automaticky otvárať a uzatvárať, aby sa automaticky určila správna a bezpečná sila práce. Na konci sa zobrazí '- -'	--
15	Pridávanie diaľkových ovládačov	
16	Stlačte tlačidlo C , zobrazí sa 'Su'.	Su
17	Zvoľte a stlačte tlačidlo na diaľkovom ovládači.	
18	Opäť stlačte to isté tlačidlo pre potvrdenie. 'SU' začne blikáť a potom sa zobrazí '- -'.	SU
19	Opakujte zhora uvedené činnosti pre pridanie dodatočných diaľkových ovládačov eKey. V pamäti je uschovávané maximálne 20 diaľkových ovládačov. V prípade pokusu o pridanie ďalšieho diaľkového ovládača sa zobrazí 'FU'	
20	Zrušenie diaľkového ovládača	
21	Pozor: tato funkcia spôsobí zrušenie všetkých diaľkových ovládačov	
22	Stlačte a pridržte tlačidlo C cca. 8 sekúnd. Zobrazí sa 'dL'	dL
23	Nastavenie sily práce	
24	Stlačte a držte tlačidlo P , až sa zobrazí 'P1'	P1
25	Jeden krát stlačte Δ . Zobrazí sa 'P2'	P2
26	Opäť stlačte P . Zobrazí sa nastavená hodnota sily. Pre zväčšenie alebo zníženie hodnoty o jednu úroveň stlačte Δ alebo ∇ . Hodnota maximálna je 'F9', hodnota minimálna je 'F1'. Nastavenú hodnotu potvrdíte tlačidlom P .	
27	Hodnota nastavená výrobcom je 'F3'	F3
28	Bezpečnostná lišta – zapnutie a vypnutie	
29	Stlačte a pridržte tlačidlo P , až sa zobrazí 'P1'	P1
30	Dva krát stlačte tlačidlo Δ . Zobrazí sa 'P3'	P3
31	Stlačte tlačidlo P , pre zobrazenie režimu lišty. 'H0' lišta vypnutá lištu, 'H1' lišta zapnutá.	H0 - H1
32	Pre zapnutie stlačte tlačidlo Δ . Zobrazí sa 'H1'	H1
33	Pre vypnutie stlačte tlačidlo ∇ . Zobrazí sa 'H0'	H0
34	Pre potvrdenie a výstup stlačte tlačidlo P .	
35	Pozor: Pokiaľ bezpečnostné lišty nie sú inštalované, uistite sa, že táto funkcia je vypnutá. V opačnom prípade sa pohon otvorí avšak sa nezatvorí.	
36	Automatické uzatváranie	
37	Stlačte a pridržte tlačidlo P , až sa zobrazí 'P1'	P1
38	Tri krát stlačte tlačidlo Δ . Zobrazí sa 'P4'	P4
39	Stlačte tlačidlo P , pre zobrazenie režimu automatického uzatvárania. 'b0' znamená vypnuté automatické uzatváranie. 'b9' znamená maximálne uzatváranie.	b0 - b9
40	Pre zväčšenie doby oneskorenia o jednu minútu stlačte tlačidlo Δ alebo ∇ pre zníženie oneskorenia o jednu minútu.	
41	Pre potvrdenie a výstup stlačte tlačidlo P .	

Upozornenie a varovanie

Vráta obsluhujte len v prípade, že vidíte všetko čo sa nachádza v ich dosahu.

Zabráňte tomu, aby sa s ovládačmi hrali deti.

Uistite sa, že v dosahu práce dverí sa nenachádzajú žiadne osoby, zvieratá a predmety.

Elektromotor je určený pre montáž a prácu vo vnútornom prostredí.

Vráta a obslužný mechanizmus je treba aspoň raz za rok podrobiť odbornému servisu a prehliadke

Программирование

1	Подготовка	
2	Рычаг освобождения каретки установлен в горизонтальной позиции, переместите ворота вручную так, чтобы каретка переместилась до конца	
3	Включите питание, лампа загорится, когда на дисплее появится от '99' до '11'	99 - 11
4	На дисплее отображается положение ожидания '- -'	--
5	Установка положения открытия и закрытия	
6	Нажать и придержать кнопку P , пока не загорится 'P1'	P1
7	Нажать кнопку P еще раз, загорится 'OP'	OP
8	Нажать и придержать кнопку Δ , во время открытия мигает 'OP'	OP
9	Отпустить кнопку Δ , когда будет достигнута позиция открытия	
10	Используя кнопки Δ и ∇ , отрегулировать позицию открытия	
11	Нажать P , загорится 'CL'	CL
12	Нажать и придержать кнопку ∇ , во время закрытия мигает 'CL'	CL
13	Используя кнопки Δ и ∇ , отрегулировать позицию закрытия	
14	Нажать P , ворота будут закрываться и открываться автоматически, чтобы установить нормативные требования к механической силе. В конце загорится '- -'	--
15	Добавление пультов	
16	Нажмите кнопку C , загорится 'Su'.	Su
17	Выбрать и нажать кнопку на пульте.	
18	Нажмите эту кнопку еще раз для подтверждения. 'SU' начнет мигать, а потом загорится '- -'.	SU
19	Повторите описанные выше действия для добавления дополнительных пультов eKey. В памяти может быть сохранено максимально 20 пультов. Попытка добавить еще один пульт приведет к высвечиванию 'FU' на дисплее	
20	Удаление пультов	
21	Внимание: эта функция приведет к удалению всех пультов	
22	Нажать и придержать кнопку C в течение 8 секунд. На дисплее загорится 'dL'	dL
23	Регулировка механической силы	
24	Нажать и придержать кнопку P , пока не загорится 'P1'	P1
25	Нажмите один раз кнопку Δ . Загорится 'P2'	P2
26	Снова нажмите P . Появится текущая настройка силы. Нажать Δ или ∇ , чтобы увеличить или уменьшить значение на один уровень одновременно. Максимальное значение - это 'F9', значение минимальное - 'F1'. Нажать P , чтобы подтвердить.	
27	Значение по умолчанию - 'F3'	F3
28	Фотобарьер – включение и выключение	
29	Нажать и придержать кнопку P , пока не загорится 'P1'	P1
30	Дважды нажать кнопку Δ . Загорится 'P3'	P3
31	Нажать кнопку P , чтобы показалась строка состояния барьера. 'H0' - выключено, 'H1' включено.	H0 - H1
32	Нажать кнопку Δ , чтобы включить. Загорится 'H1'	H1
33	Нажать кнопку ∇ , чтобы выключить. Загорится 'H0'	H0
34	Нажать кнопку P , чтобы подтвердить и выйти.	
35	Внимание: Если фотобарьеры не подключены, убедитесь, что вышеупомянутая функция выключена. В противном случае обслуживающий механизм откроется, но не закроется.	
36	Автоматическое закрытие	
37	Нажать и придержать кнопку P пока не загорится 'P1'	P1
38	Трехкратно нажмите кнопку Δ . Загорится 'P4'	P4
39	Нажать кнопку P , чтобы появился статус автоматического закрытия. 'b0' означает отсутствие автоматического закрытия. 'b9' означает максимальное закрытие.	b0 - b9
40	Нажать кнопку Δ чтобы увеличить или кнопку ∇ , чтобы уменьшить задержку на одну минуту.	
41	Нажать кнопку P для подтверждения и выхода.	

Меры предосторожности

Управляйте воротами только тогда, когда вы видите все, что в зоне ворот.

Не позволяйте детям играть с механизмами контроля.

Убедитесь в том, что в пределах рабочего диапазона ворот нет людей, а также, что нет никаких животных или предметов.

Привод предназначен для установки и работы внутри помещения.

Ворота и механизм должны подвергаться сервисному обслуживанию каждый год.

Programmering

1	Forberedelse	
2	Håndtaget til frigørelse af vognen er i vandret stilling, flyt døren manuelt.	
3	Slå strømtilførslen til, lampen begynder at lyse, når displayet viser fra «99» til «11»	99 - 11
4	Displayet viser ventestilling «- -»	--
5	Indstilling af åbnings- og lukningsstilling	
6	P knappen trykkes på og holdes indtrykket, indtil «P1» vises	P1
7	P knappen trykkes på igen, «OP» vises igen	OP
8	Δ knappen trykkes og holdes indtrykket, «OP» blinker under åbning	OP
9	Δ knappen slippes, når åbningsstilling er nået	
10	Δ og ∇ knapper bruges for at justere åbningsstilling	
11	Tryk på P , «CL» vises	CL
12	∇ knappen trykkes på og holdes indtrykket, «CL» blinker under lukning	CL
13	Δ og ∇ knapper bruges for at justere lukningsstilling	
14	P knappen trykkes på, dørene vil åbnes og lukkes automatisk for at bestemme normale krav i forhold til den mekaniske kraft. Så snart processen er afsluttet, vises «- -».	--
15	Tilføjelse af fjernbetjening	
16	C trykkes på, «Su» vises.	Su
17	En knap på fjernbetjeningen vælges og trykkes på.	
18	Samme knap trykkes på igen for at bekræfte. «SU» begynder at blinke, og derefter vises «- -».	SU
19	Ovenstående trin gentages for at tilføje flere eKey fjernbetjening. I hukommelsen kan der gemmes op til maks. 20 fjernbetjening. Ved et forsøg på at tilføje en yderligere fjernbetjening vises «FU».	
20	Sletning af fjernbetjening	
21	Bemærk: Denne funktion medfører sletning af alle fjernbetjening	
22	C knappen trykkes og holdes indtrykket i 8 sekunder. «dL» vises	dL
23	Justering af mekanisk kraft	
24	P knappen trykkes på og holdes indtrykket indtil «P1» vises	P1
25	Δ trykkes på én gang. «P2» vises	P2
26	P knappen trykkes på igen. Den aktuelle kraftindstilling vises. Tryk på Δ eller ∇ for at øge el. reducere denne værdi med ét trin på samme tid. Maksimumsværdien udgør «F9», og minimumsværdien «F1». Tryk på P for at bekræfte.	
27	Defaultindstillinger er «F3»	F3
28	Aktivering og deaktivering af fotocelle	
29	P trykkes på og holdes indtrykket, indtil «P1» vises	P1
30	Δ trykkes på to gange. «P3» vises	P3
31	Tryk på P , så den viser fotocellens status. «H0» – deaktiveret, «H1» – aktiveret.	H0 - H1
32	Δ trykkes på for at aktivere. «H1» vises	H1
33	∇ trykkes på for at deaktivere. «H0» vises	H0
34	P trykkes på for at bekræfte og afslutte.	
35	OBS: Hvis fotocellerne ikke er installeret skal du forsikre dig om, at ovennævnte funktion er deaktiveret. Ellers vil betjeningsmekanismen åbnes, men den vil ikke lukkes.	
36	Automatisk lukning	
37	P trykkes på og holdes indtrykket indtil «P1» vises	P1
38	Δ trykkes på tre gange. «P4» vises	P4
39	Tryk på P , så den viser status af den automatiske lukning. «b0» betyder ingen automatisk lukning, og «b9» betyder maks. lukning.	b0 - b9
40	Tryk på Δ for at øge el. ∇ for at reducere forsinkelsen med et minut.	
41	P trykkes på for at bekræfte og afslutte.	

Bemærkninger og advarsler

Porten må udelukkende betjenes, når man kan se alt, der befinder sig indenfor dørens rækkevidde.

Lad ikke børn lege med kontrolmekanismer.

Tjek, om der ikke opholder sig mennesker indenfor portens rækkevidde. Tjek desuden, om der ikke findes dyr el. genstande.

Drevet er beregnet til indendørs montering og drift.

Porten og betjeningsmekanismen skal serviceres årligt.

Programmering

1	Förberedning	
2	Spaken som frigör rullmodulen befinner sig i horisontellt läge, dörren måste flyttas manuellt	
3	Slå på strömförsörjningen, lampan tänds när displayen visar mellan ,99' och ,11'	99 - 11
4	Displayen visar vänteläge , - '	--
5	Inställning av öppnings- och stängningsläget	
6	Tryck och håll knappen P tills displayen visar ,P1'	P1
7	Tryck knappen P igen, displayen visar ,OP'	OP
8	Tryck och håll knappen Δ , ,OP' blinkar när dörren öppnas	OP
9	Släpp knappen Δ när öppningsläget har uppnåtts	
10	Använd knapparna Δ och ∇ , för att reglera öppningsläget	
11	Tryck på P , displayen kommer att visa ,CL'	CL
12	Tryck och håll knappen ∇ , ,CL' blinkar när dörren stängs	CL
13	Använd knapparna Δ och ∇ för att reglera stängningsläget	
14	Tryck på P , dörren kommer att öppnas och stängas automatiskt för att fastställa normala krav för mekanisk kraft. När detta är klart visar displayen , - '	--
15	Tilläggnig av fjärrkontroller.	
16	Tryck knappen C , display kommer att visa ,Su'.	Su
17	Välj och tryck lämplig knapp på fjärrkontrollen.	
18	Tryck på samma knapp igen för att bekräfta. ,SU' börjar att blinka och sedan visar displayen , - '	SU
19	Upprepa de ovan beskrivna stegen för att lägga till ytterligare eKey-fjärrkontroller. Minnet rymmer maximalt 20 fjärrkontroller. Om du försöker lägga till fler fjärrkontroller visar displayen ,FU'	
20	Borttagning av fjärrkontroller	
21	Observera: detta kommando leder till att samtliga fjärrkontroller tas bort	
22	Tryck och håll knappen C i 8 sekunder. Displayen visar ,dL'	dL
23	Reglering av mekanisk kraft	
24	Tryck och håll knappen P tills displayen visar ,P1'	P1
25	Tryck en gång på knappen Δ . Displayen visar ,P2'	P2
26	Tryck på P igen. Displayen visar den aktuella kraftinställningen. Tryck på Δ eller ∇ för att höja eller minska denna inställning med en nivå per samma tidsenhet. Maxvärdet är ,F9' och minimivärdet är ,F1'. Tryck på P , för att bekräfta.	
27	Standardinställningar: ,F3'	F3
28	Fotocell: aktivering och avaktivering	
29	Tryck och håll knappen P tills displayen visar ,P1'	P1
30	Tryck två gånger på knappen Δ . Displayen visar ,P3'	P3
31	Tryck knappen P för att fotocellens status visas. ,H0' betyder avstängd, ,H1' betyder påslagen.	H0 - H1
32	Tryck knappen Δ för att slå på. Displayen visar ,H1'	H1
33	Tryck knappen ∇ för att stänga av. Displayen visar ,H0'	H0
34	Tryck knappen P för att bekräfta och avsluta.	
35	Observera: Om fotocellerna inte är installerade bör man se till att den ovan nämnda funktionen är avstängd. Annars öppnas manövermekanismen utan att därefter kunna stängas.	
36	Automatisk stängning	
37	Tryck och håll knappen P tills displayen visar ,P1'	P1
38	Tryck tre gånger på knappen Δ . Displayen visar ,P4'	P4
39	Tryck knappen P för att status för automatisk stängning visas. ,b0' betyder avsaknad av automatisk stängning. ,b9' betyder maximal stängning.	b0 - b9
40	Tryck knappen Δ för att höja eller knappen ∇ för att minska förseningen med en minut.	
41	Tryck knappen P för att bekräfta och stänga.	

Anmärkningar och varningar

Manövrera porten endast när du har dess hela räckvidd inom synhåll.

Låt inte barn leka med kontrollmekanismerna.

Se till att inga människor, djur eller föremål befinner sig inom portens räckvidd.

Motorenheten är avsedd för inomhusmontage och -bruk.

Porten och manövermekanismen ska genomgå underhåll varje år.

Programmation

1	Préparation	
2	Le levier qui relâche le chariot est en position horizontale, déplacer le chariot manuellement	
3	Couper l'alimentation, la lampe s'allume lorsque l'affichage montre de '99' do '11'	99 - 11
4	L'écran affiche la position en veille '-'	--
5	Ajustement de la position d'ouverture et de fermeture	
6	Appuyer et enfoncer le bouton P jusqu'à ce que 'P1' s'affiche	P1
7	Réappuyer sur le bouton P , 'OP' s'affiche	OP
8	Appuyer et enfoncer le bouton Δ , lors de l'ouverture 'OP' clignote	OP
9	Relâcher le bouton Δ au moment de la position d'ouverture	
10	Utiliser les boutons Δ et ∇ pour ajuster la position d'ouverture	
11	Appuyer sur P , 'CL' sera affiché	CL
12	Appuyer et enfoncer le bouton ∇ , lors de la fermeture 'CL' clignote	CL
13	Utiliser les boutons Δ et ∇ pour ajuster la position de fermeture	
14	Appuyer sur P , la porte ouvre et ferme automatiquement, pour fixer les exigences normales de force mécanique. Finalement, le symbole '- -' s'affiche	--
15	Ajout de télécommandes	
16	Appuyer sur le bouton C , 'Su' s'affiche	Su
17	Sélectionner et appuyer sur un bouton de la télécommande	
18	Réappuyer le même bouton pour valider. 'SU' commence à clignoter, puis le symbole '- -' s'affiche	SU
19	Reprendre les actions ci-dessus pour ajouter des télécommandes complémentaires eKey. La mémoire peut garder au maximum 20 télécommandes. Un essai d'ajouter une télécommande suivante provoquera l'affichage de 'FU'	
20	Suppression de télécommandes	
21	Attention : cette fonction supprime toutes les télécommandes	
22	Appuyer et enfoncer le bouton C pendant 8 secondes. 'dL' s'affiche	dL
23	Ajustement de la force mécanique	
24	Appuyer et enfoncer le bouton P jusqu'à ce que 'P1' s'affiche	P1
25	Appuyer une seule fois sur le bouton Δ . 'P2' est affiché	P2
26	Réappuyer sur le bouton P . Les paramètres actuels de force sont affichés. Appuyer sur Δ ou ∇ pour augmenter ou diminuer cette valeur d'un niveau en même temps. La valeur maximale est 'F9', la valeur minimale est 'F1'. Appuyer sur P pour valider	
27	'F3' représente les paramètres par défaut	F3
28	Cellules photo-électriques – activation et désactivation	
29	Appuyer et enfoncer le bouton P jusqu'à ce que 'P1' s'affiche	P1
30	Appuyer deux fois sur le bouton Δ . 'P3' est affiché	P3
31	Appuyer sur le bouton P pour afficher l'état de la cellule photo-électrique. 'H0' signifie la mise hors marche, 'H1' signifie la mise en marche	H0 - H1
32	Appuyer sur le bouton Δ pour effectuer une mise en marche. 'H1' est affiché	H1
33	Appuyer sur le bouton ∇ pour effectuer une mise hors marche. 'H0' est affiché	H0
34	Appuyer sur le bouton P pour valider et quitter	
35	Attention : Si les cellules photo-électriques ne sont pas installées, il faut s'assurer que la fonction susmentionnée est mise hors marche. Si non, le mécanisme d'actionnement s'ouvre mais ne referme pas	
36	Fermeture automatique	
37	Appuyer et enfoncer le bouton P jusqu'à ce que 'P1' s'affiche	P1
38	Appuyer trois fois sur le bouton Δ . 'P4' s'affiche	P4
39	Appuyer sur le bouton P , pour afficher l'état de fermeture automatique. 'b0' signifie l'absence de fermeture automatique. 'b9' signifie la fermeture maximale	b0 - b9
40	Appuyer sur le bouton Δ pour augmenter ou sur le bouton ∇ pour diminuer le retard d'une minute	
41	Appuyer sur le bouton P pour confirmer et fermer	

Commentaires et avertissements

La porte ne peut être actionnée que si tout ce qui se trouve à proximité est visible. Il est interdit de laisser les enfants jouer avec les mécanismes de contrôle.

S'assurer qu'il n'y a personne à la portée du fonctionnement de la porte, qu'il n'y a aucun animal et objet.

La motorisation est destinée à être installée et utilisée à l'intérieur.

La porte et le mécanisme actionnant doivent subir une maintenance annuelle.

Programarea

1	Pregătirea	
2	Maneta de deblocare a căruciorului se află în poziție orizontală, mutați ușa manual	
3	Porniți alimentarea, lampa se aprinde atunci când afișajul indică de la "99" până la "11"	99 - 11
4	Afișajul indică poziția de așteptare '- -'	--
5	Setarea poziției de deschidere și închidere	
6	Apăsați și mențineți apăsat butonul P până când va fi afișat 'P1'	P1
7	Apăsați butonul P din nou, până va fi afișat 'OP'	OP
8	Apăsați și mențineți apăsat butonul Δ , în timpul deschiderii luminează intermitent 'OP'	OP
9	Eliberați butonul Δ când va fi atinsă poziția de deschidere	
10	Utilizați butoanele Δ și ∇ pentru a ajusta poziția de deschidere	
11	Apăsați P , va fi afișat 'CL'	CL
12	Apăsați și mențineți apăsat butonul ∇ , în timpul deschiderii luminează intermitent 'CL'	CL
13	Utilizați butoanele Δ și ∇ pentru a ajusta poziția de închidere	
14	Apăsați P , ușa se va deschide și închide automat, pentru a seta cerințele normale privind forța mecanică. La sfârșit se va afișa '- -'	--
15	Adăugarea telecomenzilor.	
16	Apăsați butonul C , se va afișa 'Su'	Su
17	Selectați și apăsați butonul de pe telecomandă	
18	Apăsați din nou același buton pentru a confirma. 'SU' va începe să lumineze intermitent, iar apoi va fi afișat '- -'	SU
19	Repetăți pașii de mai sus pentru a adăuga telecomenzi suplimentare eKey. În memorie pot fi stocate maxim 20 de telecomenzi. Încercarea de a adăuga o altă telecomandă va duce la afișarea 'FU'	
20	Ștergerea telecomenzilor	
21	Atenție: această funcție duce la ștergerea tuturor telecomenzilor	
22	Apăsați și mențineți apăsat butonul C timp de 8 secunde. Va fi afișat 'dL'	dL
23	Ajustarea operării forței mecanice	
24	Apăsați și mențineți apăsat butonul P până când va fi afișat 'P1'	P1
25	Apăsați o singură dată butonul Δ . Va fi afișat 'P2'	P2
26	Apăsați din nou P . Va fi afișată setarea actuală a forței. Apăsați Δ sau ∇ , pentru a mări sau micșora această valoare cu un nivel concomitent. Valoarea maximă este 'F9', valoarea minimă este 'F1'. Apăsați P , pentru a confirma	
27	Setarea implicită este 'F3'	F3
28	Activarea și dezactivarea fotocelulei	
29	Apăsați și mențineți apăsat butonul P până când va fi afișat 'P1'	P1
30	Apăsați de două ori butonul Δ . Va fi afișat 'P3'	P3
31	Apăsați butonul P , va fi afișat statutul fotocelulei. 'H0' înseamnă oprită, 'H1' înseamnă pornită	H0 - H1
32	Apăsați butonul Δ , pentru a porni. Va fi afișat 'H1'	H1
33	Apăsați butonul ∇ , pentru a opri. Va fi afișat 'H0'	H0
34	Apăsați butonul P , va fi confirma și ieși	
35	Atenție: În cazul în care fotocelulele nu sunt instalate, asigurați-vă că funcția sus-menționată este dezactivată. În caz contrar, mecanismul de operare se va deschide, dar nu se va închide	
36	Închiderea automată	
37	Apăsați și mențineți apăsat butonul P până când va fi afișat 'P1'	P1
38	Apăsați de trei ori butonul Δ . Va fi afișat 'P4'	P4
39	Apăsați butonul P , pentru a fi afișat statutul de închidere automată. 'b0' înseamnă lipsă de închidere automată. 'b9' înseamnă închidere maximă	b0 - b9
40	Apăsați butonul Δ pentru a mări sau butonul ∇ pentru a micșora întârzierea cu o singură minută	
41	Apăsați butonul P , va fi confirma și închide.	

Note și avertizări

Manipulați poarta doar atunci când se vede totul și este în raza de acțiune a ușii. Nu permiteți copiilor să se joace cu mecanismele de control. Asigurați-vă că nici o persoană nu se află în raza porții, precum și animale sau lucruri. Unitatea de antrenare este concepută pentru instalare și funcționare în interior. Poarta și mecanismul de operare trebuie să fie servisate în fiecare an.

Rozwiązywanie problemów/ Trouble Shooting/ Problemlösung/ Řešení problémů/ Riešenie problémov/ Решение проблем/ Fejlsøgning/ Felsökning/ Solution des problèmes/ Soluționarea problemelor

PL W przypadku wystąpienia usterki, by ocenić gdzie może znajdować się jej przyczyna, należy skorzystać z krótkiej instrukcji obsługi oraz przetestować bramę ręcznie. Sprawdzić czy mechanizm obsługujący będzie działał, kiedy brama będzie odłączona.

Problem	Możliwa przyczyna	Środek zaradczy
Głośny łańcuch	łańcuch został poluzowany	Dokręcić nakrętkę M8 na sprężynie.
Brak odpowiedzi silnika	Zasilanie sieci elektrycznej, luźna wtyczka, przepalony bezpiecznik	Sprawdź sieć elektryczną. Sprawdź lub wymień bezpiecznik bezpiecznikiem tego samego typu.
Brama się otwiera, ale nie zamyka się	Fotokomórka (jeżeli została zamocowana) jest wadliwa	Przeprowadź test po zdemontowaniu fotokomórki (proszę zapoznać się z programowaniem)
Silnik działa po wciśnięciu przycisku włączającego, ale nie działa po włączeniu z pilota	Wada pilota lub wyczerpana bateria	Wymień baterię w pilocie. Jeżeli nie działają dwa lub nie działa większa liczba pilotów, wymień płytę sterującą.
Zasięg pilota jest krótki	Wyczerpana bateria pilota	Wymień baterię w pilocie
Brama nie zamyka się całkowicie i ponownie się otwiera lub też nie otwiera się całkowicie.	Mechaniczna siła działania jest zbyt niska.	Przeprowadź manualny test bramy. Delikatnie zwiększ siłę mechaniczną pracy bramy (proszę zapoznać się z programowaniem)

GB In the event of a malfunction, to judge where the fault may lie, use the manual over-ride and test the door by hand, and check if the operator will function with the door disengaged.

Problem	Possible Cause	Remedy
Noisy Chain	Chain has become loose	Tighten the M8 Nut on the spring
No response from the motor	Mains supply/loose plug, blown fuse	Check the mains. Check/replace the fuse with the same type
Door opens but will not close	Safety Beam (if fitted) is faulty	Test after disconnecting the photocell (see programming)
The motor works from the push button, but not the remote.	Remote faulty or battery low	Replace remote battery. If two or more remotes fail, replace the control board.
Remote range is short	Remote battery low	Replace remote battery
Door fails to close fully and re-opens, or door fails to open fully	Operating Force too low	Test the door by hand. Slightly increase the Operating Force (see Programming)

DE Um bei Fehlfunktion festzustellen, wo ihre Ursache liegen kann, ist diese kurze Bedienungsanleitung zu verwenden und das Tor von Hand zu testen. Es ist zu prüfen, ob die Antriebseinheit funktioniert, wenn das Tor ausgekuppelt ist.

Problem	Mögliche Ursache	Abhilfe
Laute Kette	Die Kette ist gelöst.	M8 Mutter an der Feder anziehen.
Keine Antwort vom Motor	Netzstromversorgung, loser Stecker, durchgebrannte Sicherung	Stromnetz prüfen. Sicherung prüfen und ggf. durch gleichartige ersetzen.
Das Tor öffnet sich, aber schließt nicht	Der Sicherheitsbalken (sofern angebracht) ist defekt.	Nach Deaktivierung des Balkens einen Test durchführen (lesen Sie bitte hierzu den Abschnitt Programmierung)
Der Motor funktioniert nach dem Drücken des Betätigungstasters, aber funktioniert nicht nach dem Einschalten mit der Fernbedienung	Fernbedienungsfehler oder schwache Batterie	Batterie in der Fernbedienung ersetzen. Wenn zwei oder mehrere Fernbedienungen nicht funktionieren, die Steuerplatine erneuern.
Die Reichweite der Fernbedienung ist kurz.	Schwache Batterie in der Fernbedienung	Die Batterie in der Fernbedienung ersetzen.
Das Tor schließt nicht vollständig und öffnet sich wieder oder das Tor öffnet sich nicht vollständig.	Die mechanische Einwirkungskraft ist zu gering.	Das Tor von Hand testen. Die mechanische Einwirkungskraft ein wenig erhöhen. (lesen Sie bitte hierzu den Abschnitt Programmierung)

CZ Pokud se objeví nějaký nedostatek, použijte stručný návod k obsluze a ručně otestujte vrata, abyste zjistili, v čem může spočívat jeho příčina. Zkontrolujte, zda obslužný mechanismus funguje, když jsou vrata odpojena.

Problém	Možná příčina	Řešení
Hlasitý řetěz	Došlo k povolení řetězu.	Dotáhněte matici M8 na pružině.
Pohon nereaguje.	Napájení elektrické sítě, uvolněná vidlice kabelu, přepálená pojistka.	Zkontrolujte elektrickou síť. Zkontrolujte pojistku nebo vyměňte starou pojistku za novou pojistku stejného typu.
Vrata se otevírají, ale nezavírají.	Bezpečnostní lišta, byla-li namontována, je poškozena.	Proveďte test po demontáži lišty (seznamte se prosím s programováním).
Pohon funguje po stisknutí spínacího tlačítka, ale nefunguje po stisknutí dálkového ovladače.	Porucha dálkového ovladače nebo vybitá baterie.	Vyměňte baterii v dálkovém ovladači. Pokud nefungují dva a více dálkových ovladačů, vyměňte řídicí jednotku.
Dosah dálkového ovladače je krátký.	Vybitá baterie v dálkovém ovladači.	Vyměňte baterii v dálkovém ovladači.
Vrata se nezavírají úplně a znovu se otevřou nebo také se neotevřou úplně.	Mechanická tažná síla je příliš nízká.	Proveďte manuální zkoušku vrat. Mírně zvýšte mechanickou tažnou sílu vrat (seznamte se prosím s programováním).

SK V prípade poruchy, použijete krátky návod na obsluhu a ručné testovanie, ktorý Vám dopomôže zistiť príčinu poruchy. Overte funkcie elektropohonu ak dôjde k odpojeniu dverí.

Problém	Možná příčina	Riešenie
Hlučná reťaz	Reťaz nie je vhodne napnutá	Dotiahnite maticu M8 na pružine.
Elektropohon nereaguje	Elektrické napájanie, povolená zástrčka, poškodená pojistka	Overte napájanie. Skontrolujte alebo vymeňte pojistku za rovnaký typ.
Dvere sa otvárajú, avšak sa nezavírajú	Poškodená bezpečnostná lišta (pokiaľ je namontovaná)	Po demontáži lišty urobte skúšku (zoznámte sa s programovaním)
Motor funguje po stlačení štartovacieho tlačidla, Avšak nereaguje na pokyn z diaľkového ovládača	Poškodený diaľkový ovládač alebo vybitá batéria	Vymeňte batériu diaľkového ovládača. V prípade, že nefungujú dva alebo viac diaľkových ovládačov, vymeňte ovládaciu dosku.
Krátky dosah diaľkového ovládača	Vybitá batéria diaľkového ovládača	Vymeňte batériu diaľkového ovládača.
Dvere sa nezavírajú úplne a opäť sa otvárajú alebo dvere sa neotvárajú úplne.	Príliš malá sila práce.	Preveďte manuálnu skúšku dverí. Jemne zväčšte silu práce (zoznámte sa s programovaním)

RU В случае неисправности, чтобы решить, что может быть причиной, обратитесь к короткому руководству и проверьте ворота вручную. Убедитесь, что обслуживающий механизм будет работать, когда ворота будут отключены.

Неисправность	Возможная причина	Способ устранения
Громкая цепь	Натяжка цепи ослаблена	Дотянуть гайку М8 на пружине.
Двигатель не реагирует	Питание с электросети, плохо закрепленный штепсель, перегоревший предохранитель	Проверить электросеть. Проверить и заменить предохранитель на предохранитель того же типа
Ворота открываются, но не закрываются	Балка безопасности (если установлена) неисправна	Провести тестирование после демонтажа фотобарьера (ознакомьтесь с программированием)
Двигатель работает после нажатия кнопки включения, но не работает после включения при помощи пульта.	Неисправность пульта или разряженная батарейка	Заменить батарейку в пульте. Если не работает два или большее количество пультов, заменить плату управления.
Дистанция работы пульта короткая	Разряжена батарейка пульта	Заменить батарейку в пульте
Ворота не закрываются полностью и вновь открываются или ворота не открываются полностью	Механическая сила действия слишком слабая	Провести мануальное тестирование ворот. Осторожно увеличить механическую силу работы ворот (ознакомьтесь с программированием)

DK I tilfælde af fejl – for at undersøge, hvad der kan være årsagen hertil brug den korte betjeningsvejledning og test porten manuelt. Tjek, om betjeningsmekanismen fungerer, når porten bliver frakoblet.

Problem	Mulig årsag	Afhjælpning
Kæden larmer for meget	Kæden er løsnet	M8 møtrikken på fjæderen spændes til
Motoren reagerer ikke	Forsyning fra el-nettet, stikket sidder løst, sikring brændt over	El-nettet tjekkes. Sikringen tjekkes el. udskiftes med én ny af samme type.
Porten åbnes, men den lukkes ikke	Fotocellen er defekt (hvis den blev monteret)	Testen gennemføres efter afmontering af fotocellen (gør dig venligst bekendt med programmering)
Motoren kører efter tryk på aktiveringsknappen, men den virker ikke efter aktivering vha. fjernbetjening	Fjernbetjening er defekt el. batteri er afladet	Batteri i fjernbetjening udskiftes. Fungerer to el. flere fjernbetjeninger ikke, udskiftes styrepladen.
Fjernbetjeningens rækkevidde er for kort	Fjernbetjeningens batteri er afladet	Batteri i fjernbetjeningen udskiftes
Porten lukkes ikke helt og dørene åbnes igen eller dørene åbnes ikke helt.	Den mekaniske virkeeffekt er for lav	Porten testes manuelt. Den mekaniske virkeeffekt øges en smule (gør dig venligst bekendt med programmering)

SE I händelse av ett fel använd den korta bruksanvisningen och testa porten manuellt för att hitta den möjliga orsaken. Kontrollera att manövermekanismen fungerar när porten är bortkopplad.

Problem	Möjlig orsak	Åtgärd
Bullrig kedja	Lös kedja	Dra åt fjädermutter M8.
Motorn reagerar inte	Elnätsfel, fel på kontakt/eluttag, bränd säkring	Kontrollera elnätet. Kontrollera och vid behov byt ut den brända säkringen mot en säkring av samma typ.
Porten öppnas men stängs inte	Fel på fotocellen (om den är installerad)	Testa porten efter att ha avinstallerat fotocellen (se anvisningar för programmering)
Motorn arbetar när man slår på den med omkopplaren men inte när man försöker slå på den med fjärrkontrollen	Fel på fjärrkontrollen eller urladdat batteri	Byt ut fjärrkontrollens batteri. Om två eller fler fjärrkontroller inte fungerar bör styrkortet bytas ut.
Fjärrkontrollens räckhåll är kort	Urladdat batteri på fjärrkontrollen	Byt ut fjärrkontrollens batteri
Innan porten hinner stängas fullständigt börjar den att öppnas igen eller så öppnas den inte helt.	Den mekaniska kraften är för låg.	Testa porten manuellt. Öka försiktigt den mekaniska kraften (se anvisningar för programmering)

FR En cas de panne, afin d'en trouver la cause, il convient de recourir à une courte notice d'utilisation et tester la porte manuellement. Il faut vérifier si le mécanisme d'actionnement peut fonctionner lorsque la porte sera hors circuit.

Problème	Cause possible	Solution
Chaîne bruyante	La chaîne a été desserrée	Resserer le clou M8 sur le ressort.
Le moteur ne répond pas	Alimentation du réseau électrique, la fiche ne tient pas, coupe-circuit brûlé	Vérifier le réseau électrique. Vérifier ou remplacer le coupe-circuit par un coupe-circuit de même type.
La porte ouvre mais ne ferme pas	La cellule photo-électrique (si fixée) est défectueuse	Après le démontage de la cellule photo-électrique, effectuer un essai (veuillez prendre connaissance de la programmation)
Le moteur est mis en marche dès que le bouton de mise en marche a été appuyé mais il ne fonctionne pas si la télécommande a été activée	Télécommande défectueuse ou pile déchargée	Remplacer la pile de la télécommande. Si deux ou plus de télécommandes ne fonctionnent pas, il faut remplacer la carte de commande.
Courte portée de la télécommande	Pile de la télécommande déchargée	Remplacer la pile de la télécommande
La porte ne ferme pas entièrement et ne rouvre pas ou encore la porte n'ouvre pas entièrement.	Force mécanique agissante trop basse.	Effectuer un essai manuel sur la porte. Augmenter légèrement la force mécanique de fonctionnement de la porte (veuillez prendre connaissance de la programmation)

RO În cazul unei defecțiuni, pentru a depista cauza acesteia, utilizați instrucțiunea de utilizare scurtă și testați poarta manual. Verificați dacă că mecanismul de operare va funcționa atunci când poarta este deconectată.

Problema	Cauză posibilă	Soluție
Lațul lucrează cu zgomot	Lațul e slăbit	Strângeți piulița M8 pe arc.
Motorul nu răspunde	Alimentarea de la rețeaua electrică, ștecherul are un joc prea mare, siguranța este arsă	Verificați rețeaua electrică. Verificați sau înlocuiți siguranța cu una de același tip.
Poarta se deschide, dar nu se închide	Fotocelula (dacă a fost montată) este defectă	Efectuați un test după scoaterea fotocelulei (citiți modul de programare)
Poarta funcționează după apăsarea butonului de pornire, dar nu funcționează după apăsarea telecomenzii	Telecomanda este defectă sau bateria este descărcată	Înlocuiți bateria din telecomandă. Dacă nu funcționează două sau mai multe telecomenzi, înlocuiți placa de control.
Aria de acoperire a telecomenzii este scurtă	Bateria telecomenzii este descărcată	Înlocuiți bateria din telecomandă.
Poarta nu se închide de tot și se deschide din nou sau nu se deschide de tot.	Forța mecanică de acționare este prea mică.	Efectuați testul manual al porții. Măriți delicat forța mecanică de funcționare a porții (a se vedea modul de programare)

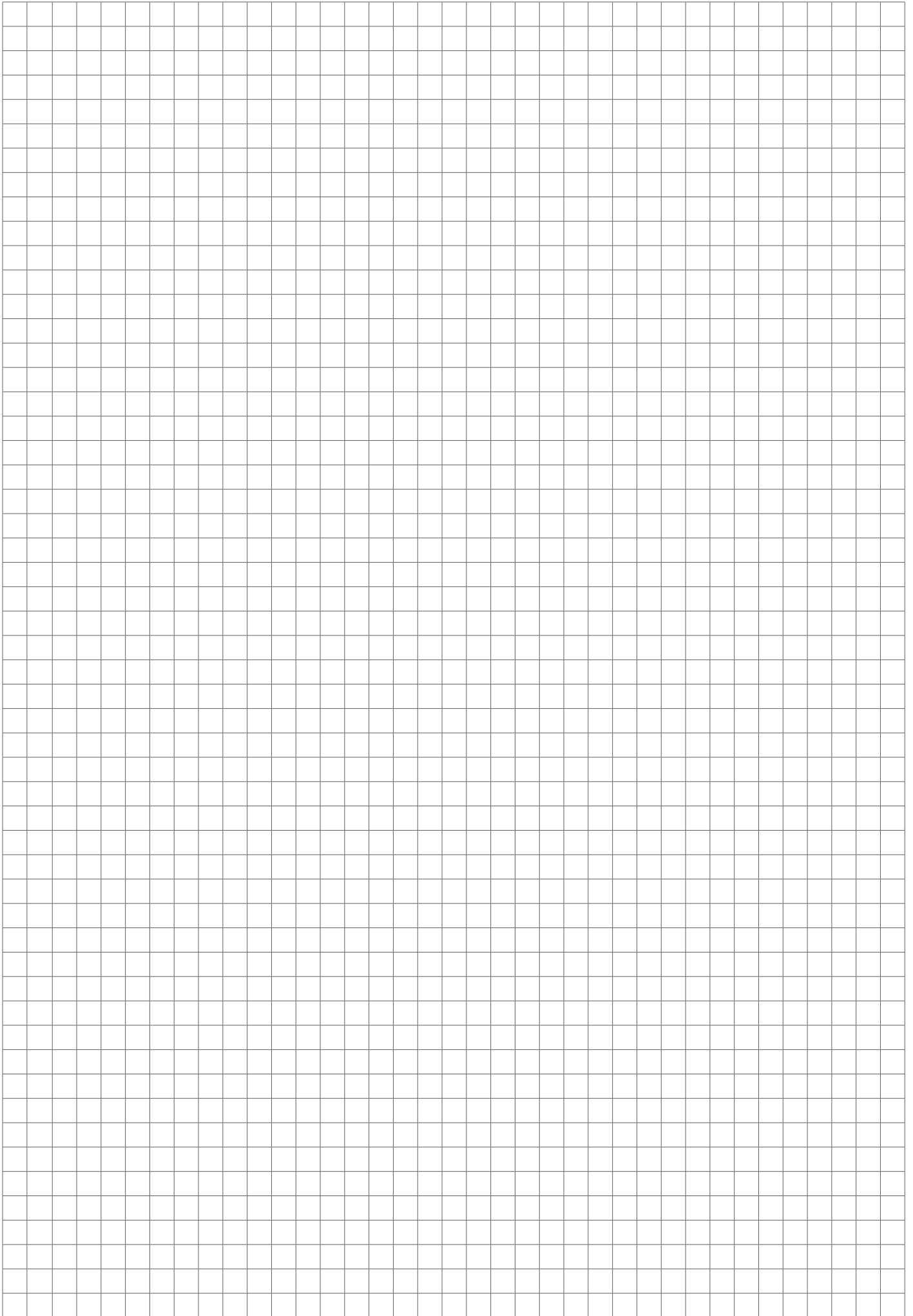

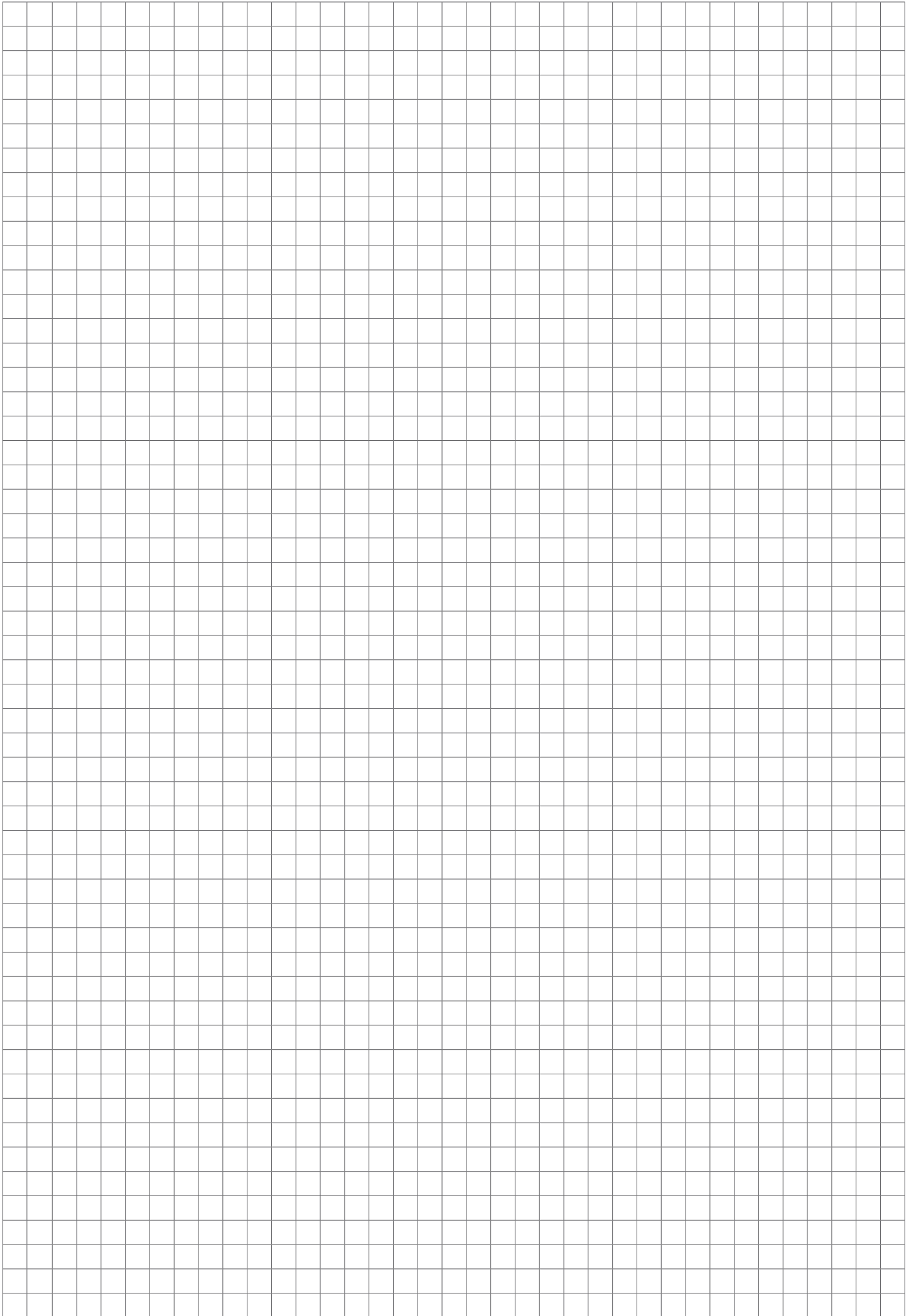

STARCUS K06/K10

KRISPOL Sp. z o.o.

Psary Małe, ul. Budowlana 1

62-300 Września, POLAND

tel. +48 61 662 41 00

fax +48 61 436 76 48

www.krispol.eu